

# SHARP®

## FP-J80TA FP-J60TA

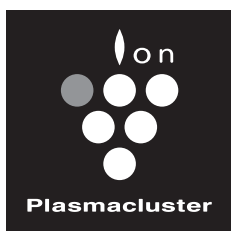

HIGH-DENSITY 25000\*

"Plasmacluster" and "Device of a cluster of grapes" are trademarks of Sharp Corporation.

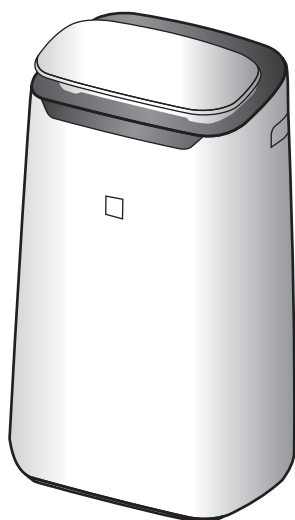

คู่มือการใช้งาน  
เครื่องฟอกอากาศ

AIR PURIFIER  
OPERATION MANUAL

ภาษาไทย

ENGLISH

\* The number in this technology mark indicates an approximate number of ions supplied into air of 1 cm<sup>3</sup>, which is measured around the center of a room applicable floor area (at 1.2 m height above the floor) when the product is placed close to a wall at the MED mode setting.

# ENGLISH

## A unique Combination of Air Treatment Technologies Triple Filtration System + Plasmacluster

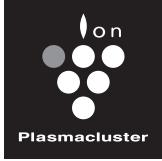

**High Density Plasmacluster 25000**  
The higher the PCI density is, the more effective PCI has.

HIGH-DENSITY 25000\*

### Triple Filtration System

#### TRAP DUST

Pre-filter traps dust larger than approx 240 micron particles.

#### DECREASES ODORS

Deodorizing filter absorbs many common household odors.

#### REDUCES TINY DUST, POLLEN & MOLD

HEPA filter traps 99.97% of particles as small as 0.3 microns.

### Unique Airflow

Powerful air suction and unique airflow quickly and efficiently collect dust and other particles.

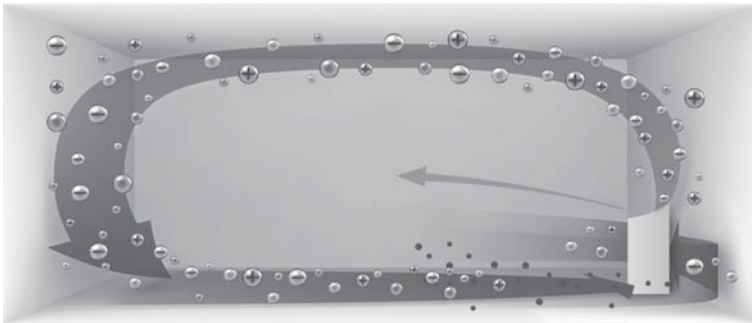

Faster airflow at a 20° angle collects dust at lower levels in the room for more effective cleaning.

Plasmacluster can remove static electricity and can thus prevent dust from attaching to walls and other surfaces.

### Plasmacluster

By emitting a balance of positive and negative ions, Plasmacluster air treatment is a natural process.

### Wireless LAN Function (Only FP-J80TA)

- Propose optimal mode based on weather information and current condition of the room.
- Confirm that condition of air quality of the room and the air has become clean visually.
- Control the product through smart phones as remote control.
- Propose optimal timing for filter exchange.

For details, please see the separate Wiress Lan guidbook.

### PM2.5 Monitor

- Inform by lighting PM2.5 monitor when Sensitive Dust sensor detects microscopic dust.
- Display the value of PM2.5 in 3 digits.

### Plasmacluster Ion Spot Mode

- Recommended when odor and germs adhering to sofa and curtains are concerned.
- Emits highdensity Plasmacluster Ions only in the forward directions.

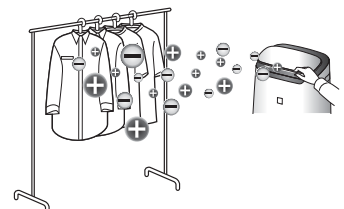

Thank you for purchasing this SHARP Air Purifier.  
 Please read this manual carefully before using the product.  
 This manual should be kept in a safe place for handy reference.

## CONTENTS

<b>IMPORTANT SAFETY INSTRUCTIONS.....</b>	<b>2</b>
<b>PART NAMES .....</b>	<b>4</b>
<b>PREPARATION.....</b>	<b>6</b>
<b>OPERATION</b>	
START/STOP .....	7
AUTO MODE .....	7
CLEAN ION SHOWER MODE.....	7
PLASMACLUSTER ION SPOT MODE.....	7
SELECTING MODE .....	7
ON TIMER.....	8
OFF TIMER.....	8
SELECTING DISPLAY .....	8
PLASMACLUSTER ION ON/OFF.....	8
CHILD LOCK.....	8
HOW TO CHANGE VARIOUS SETTING .....	9
Light Control / Auto Restart / Adjusting Senser Sensitivity (Light / Dust(sensitive) / Odor)	

<b>CARE AND MAINTENANCE</b>	
MAIN UNIT / BACK PANEL .....	10
HEPA FILTER / DEODORIZING FILTER.....	10
PLASMACLUSTER ION GENERATING UNIT..	10
<b>REPLACEMENT</b>	
HEPA FILTER / DEODORIZING FILTER.....	11
PLASMACLUSTER ION GENERATING UNIT..	11
<b>TROUBLESHOOTING .....</b>	<b>12</b>
<b>SPECIFICATIONS.....</b>	<b>13</b>

ENGLISH

### Please read before operating your new Air Purifier

The air purifier draws in room air through the air intake, circulates it through a Pre-Filter, a Deodorizing Filter and a HEPA Filter inside the main unit, and then discharges it through the air outlet. The HEPA Filter can remove 99.97% of dust particles as small as 0.3 microns that pass through the filter and also helps absorb odors. The Deodorizing Filter gradually absorbs odors as they pass through the filter.

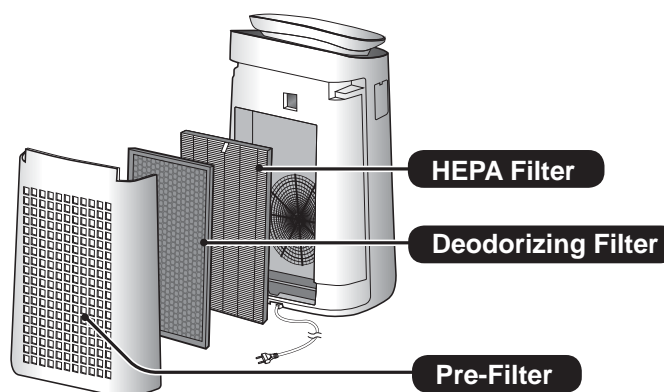

Some odors absorbed by the filters will break down over time, causing additional odors. Depending on usage conditions, and especially if the main unit is used in environments significantly more severe than a normal household, these odors may become noticeable sooner than expected. If these odors persist, replace the filters. (page 11)

#### NOTE

- The air purifier is designed to remove air-suspended dust and the odors. The air purifier is not designed to remove harmful gases such as carbon monoxide contained in cigarette smoke. The air purifier may not completely remove an odor if the source of the odor is still present.

# IMPORTANT SAFETY INSTRUCTIONS

Always follow **basic safety precautions** when using electrical appliances, including the following:

**WARNING** – Always observe the following to reduce the risk of electrical shock, fire, or injury:

- Read all instructions before using the main unit.
- Use only a 220 volt outlet.
- **This appliance is not intended for use by persons (including children) with reduced physical, sensory or mental capabilities, or lack of experience and knowledge, unless they have been given supervision or instruction concerning use of the appliance by a person responsible for their safety. Children should be supervised to ensure they do not play with the appliance.**
- **If the power cord is damaged, it must be replaced by the manufacturer, its service agent, a Sharp authorized Service Center or similarly qualified persons in order to avoid a hazard. Contact the nearest Service Center for any problems, adjustments, or repairs.**
- **Be sure to remove the power plug, before performing maintenance, when removing and attaching and replacing the filter and when not using for a long time. Failure to do so can cause a short circuit resulting in electrical shock or fire.**
- Do not use the main unit if the power cord or plug is damaged or if the connection to the wall outlet is loose.
- Periodically remove dust from the plug.
- Do not insert fingers or foreign objects into the air intake or air outlet.
- When removing the power plug, always hold the plug and never pull on the cord. Failure to do so can cause a short circuit resulting in electrical shock or fire.
- Be careful not to damage the power cord, it may cause electric shock, excess heat or fires.

- Do not remove the plug when your hands are wet.
- Do not place the main unit near or on hot objects, such as stoves or heaters, or where it may come into contact with steam.
- Do not operate the main unit in rooms where aerosol insecticides are present. Do not operate the main unit in rooms where there is oily residue, incense, sparks from lit cigarettes, or chemical fumes in the air. Do not operate the main unit in places where it may get wet, such as a bathroom.
- Be cautious when cleaning the main unit. Strong corrosive cleansers can damage the exterior.
- Do not expose the main unit to water. Doing so can cause a short circuit or electrical shock.

**NOTE** – What to do if the main unit interferes with radio or TV reception

If the air purifier interferes with radio or television reception, try one or more of the following measures:

- Adjust or reposition the receiving antenna.
- Increase the distance between the main unit and the radio or TV.
- Connect the equipment into an outlet on a circuit different from that of the radio or TV receiver.
- Consult the dealer or a qualified radio or TV technician.

## CAUTIONS CONCERNING OPERATION

- Do not block the air intake or air outlet.
- Always operate the main unit in an upright position.
- Do not move the main unit when it is in operation.
- When moving the main unit, use the handles on both sides.
- If the main unit is on easily damaged flooring, an uneven surface, or thick-piled carpet, lift it up when moving.
- Do not operate the main unit without the filters properly installed.
- Do not wash and reuse the HEPA filter and the Deodorizing filter.  
Doing so will not improve filter performance and can also cause electric shock or operating malfunctions.
- Clean the exterior with a soft cloth only. Do not use volatile fluids or detergents. The main unit surface may be damaged or cracked with Benzine, paint thinner or polishing powder. In addition, the sensors may malfunction as a result.
- Keep the main unit away from water.
- Do not scrub the Back Panel hard during its maintenance.

## INSTALLATION GUIDELINES

- Avoid locations where the sensors are exposed to direct wind.  
Doing so can cause the main unit to malfunction.
- Avoid locations where furniture, fabrics, or other objects can come in contact with the main unit and interfere with the intake and outtake of air.
- Avoid locations where the main unit is exposed to condensation or drastic changes in temperature. Appropriate room temperature is between 0 – 35 °C.
- Place the main unit on a level and stable surface with sufficient air circulation. When placed on heavy carpet, the main unit may vibrate slightly.
- Avoid locations that generate grease or oily smoke.  
Doing so can cause the main unit exterior to crack and the sensors to malfunction.
- The dust collecting ability of the main unit is effective even when the main unit is as close to 3 cm from the wall, the surrounding walls and floor may get dirty. Please place the main unit at a distance from the wall.  
The wall directly behind the air outlet may become dirty over time. When using the main unit for an extended period of time at the same location, periodically clean the walls adjacent to it.

## FILTER GUIDELINES

- Follow the instructions in this manual for proper filter care and maintenance.  
(page 10)

# PART NAMES

## MAIN UNIT

(FRONT)

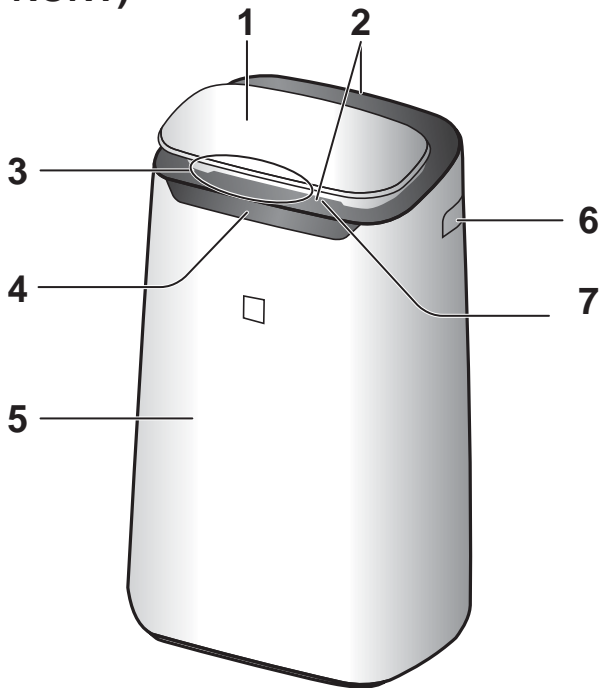

1. Operation Panel
2. Air Outlet (Front/Back)
3. Cleanliness Monitor
4. Front Display
5. Main Unit
6. Handle (2 Locations)
7. Front Louver
8. Back Panel (Pre-Filter)
9. Air Inlet
10. Deodorizing Filter
11. HEPA Filter
12. Sensor (Internal) / Sensor Filter  
Odor / Dust(sensitive) / Temperature\* / Humidity\* (\* FP-J80TA)
13. Plasmacluster Ion Generating Unit
14. Unit Holder
15. Unit Cover
16. Unit Cleaning Brush
17. Power Cord, Plug

(BACK)

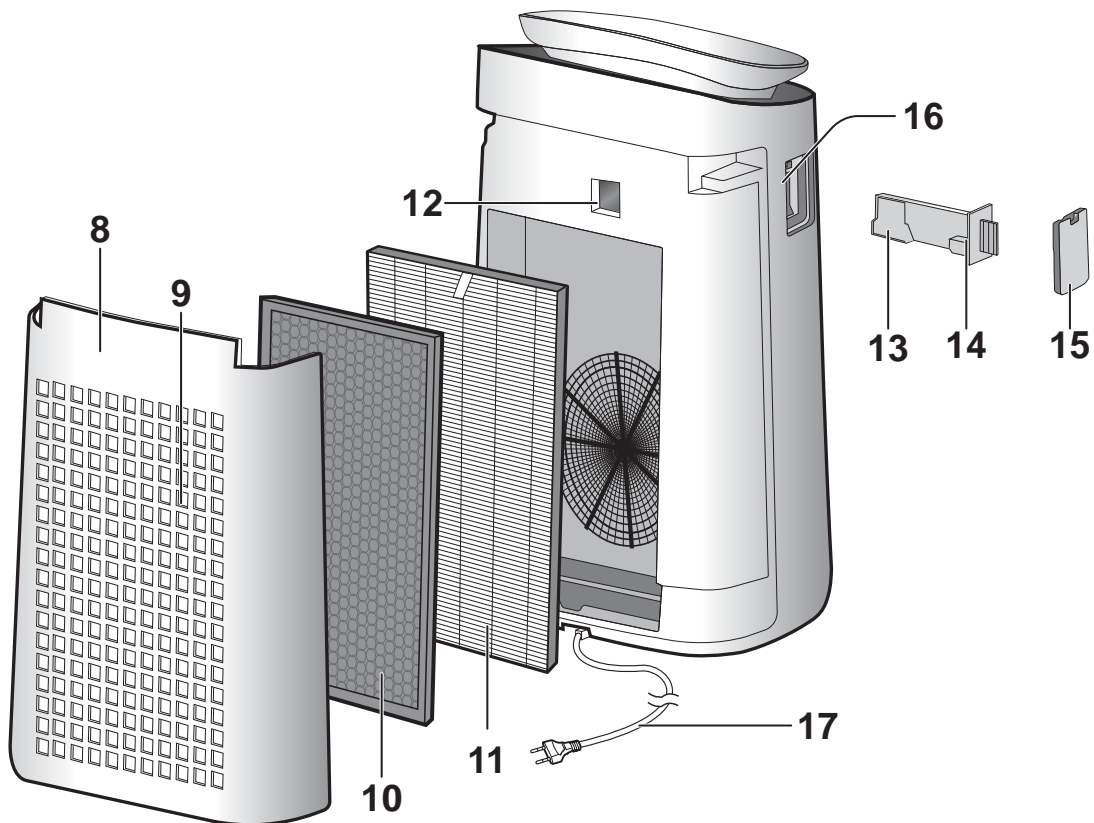

# OPERATION PANEL

Press the button with "★" to start.

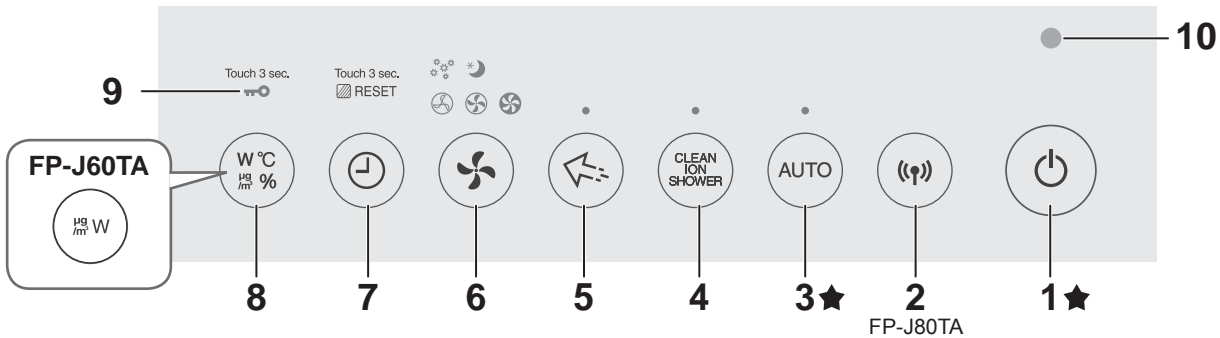

# FRONT DISPLAY

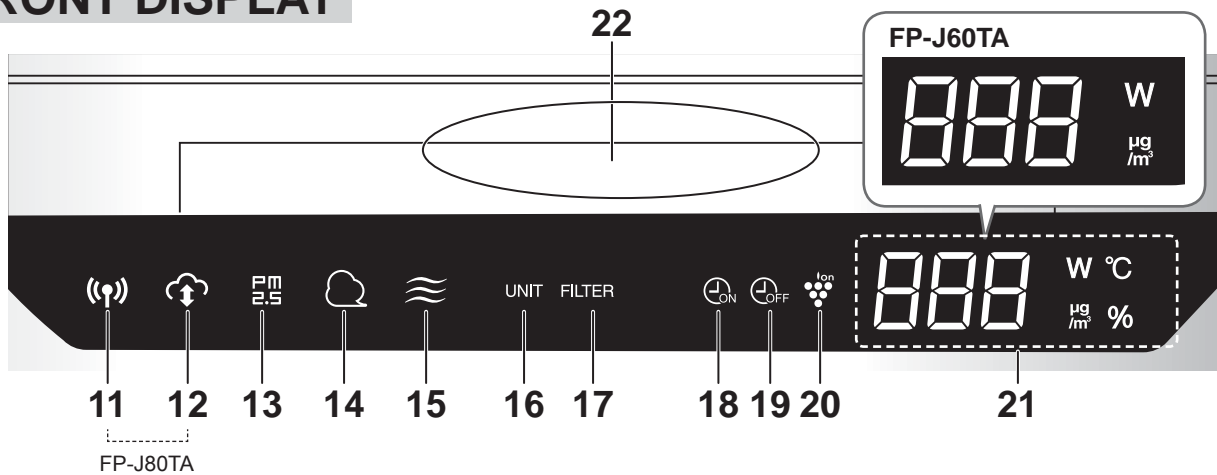

1. Power ON/OFF Button
2. WLAN Button (FP-J80TA)
3. AUTO Button, Indicator Light
4. CLEAN ION SHOWER Button, Indicator Light
5. Plasmacluster Ion SPOT Button, Indicator Light
6. MODE Button, Indicator Light
7. Timer Button  
(Press 3 sec.) FILTER RESET Button
8. DISPLAY Button  
(Press 3 sec.) CHILD-LOCK Button
9. Child-Lock Indicator Light
10. Light Sensor
11. WLAN Lamp (FP-J80TA)
12. CLOUD SERVICE Indicator Light (FP-J80TA)
13. PM2.5 Monitor  
Indicates the Dust(sensitive) Sensor detects microscopic dust.  
TURN OFF    Orange    Red  
Clean   ←                      →    Impure
14. Dust Monitor  
Indicates the Dust(sensitive) Sensor detects usual dust.  
TURN OFF    Orange    Red  
Clean   ←                      →    Impure
15. Odor Monitor  
Indicates the Odor Sensor detects odors.  
TURN OFF    Orange    Red  
Clean   ←                      →    Impure

16. Unit Replacement Indicator Light
17. Filter Replacement Indicator Light
18. ON Timer Indicator Light
19. OFF Timer Indicator Light
20. Plasmacluster Ion Light
21. DISPLAY

### • PM2.5 Monitor

PM2.5 10µg/m<sup>3</sup> to 499µg/m<sup>3</sup> is displayed.

9µg/m<sup>3</sup> or less    Lo    ↔    34    ↔    Hi    500µg/m<sup>3</sup> or more

### • Wattage Monitor

Indicates wattage by current operation.

### • Humidity Monitor (FP-J80TA)

Humidity 20% to 90% is displayed.

20% or less    20    %    ↔    55    %    ↔    90    %    90% or more

### • Temperature Monitor (FP-J80TA)

Temperature 0°C to 50°C is displayed.

-1°C or less    Lo    °C    ↔    25    °C    ↔    Hi    °C    51°C or more

### • Timer Monitor

Indicates setting time or remaining time of ON/OFF timer.

### 22. Cleanliness Monitor

Indicates the air purity of the room in 5 levels with color changes.

Blue    Yellow    Red  
Clean   ←                      →    Impure

# PREPARATION

Always be sure to remove the power plug from the wall outlet.



## FILTER INSTALLATION

### 1. Remove the Back Panel.

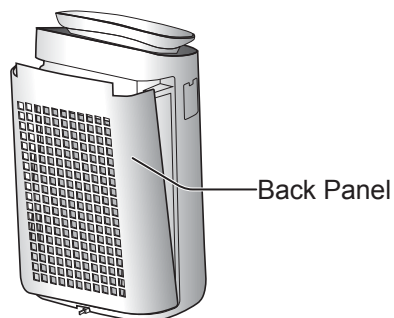

### 2. Remove the plastic bag from the each filter.

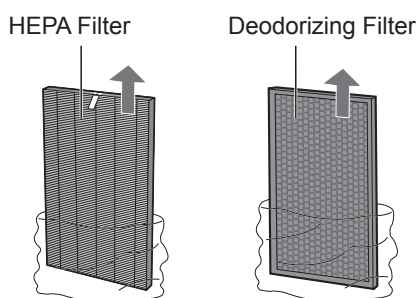

### 3. Install the filters in the correct order as shown.

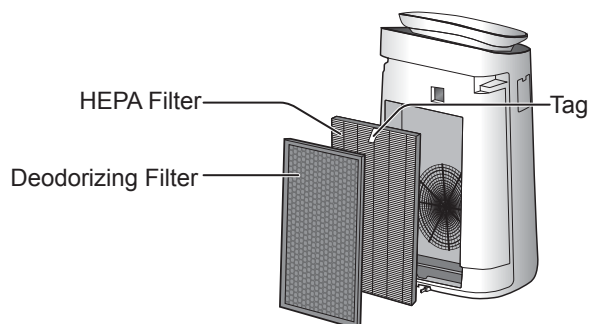

### 4. Install the Back Panel.

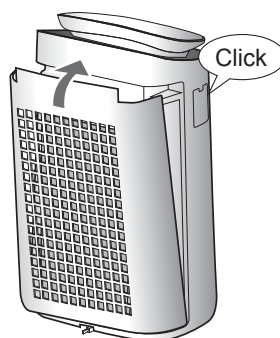

#### NOTE

- When replacing the filter, making a memo of the start of use date is recommended.

# OPERATION

## START/STOP

**START**

**STOP**

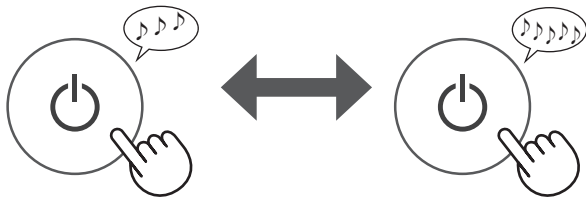

## AUTO MODE

The fan speed is automatically controlled depending on the 3 detection. (Dust(sensitive) / Odor / Light)

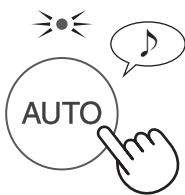

### NOTE

- Front Display, Cleanliness Monitor automatically switch ON and OFF based on room brightness. (When light control is set to "Auto". (page 9))

## CLEAN ION SHOWER MODE

The unit releases Plasmacluster ions with strong airflow and collects dusts while decreasing static electricity for 10 minutes. After that, the DUST sensor sensitivity is automatically increased and quickly detects impurities and clean the air powerfully for 50 minutes.



### NOTE

- When the operation finishes after 60 minutes, the unit will return to the prior operation mode. It is able to change the other mode during this mode.
- The Plasmacluster Ion can not be turned "OFF".

## PLASMACLUSTER ION SPOT MODE

Use this mode when you want to remove adhering odor, germs, and other substances from cloths, sofas and curtains.

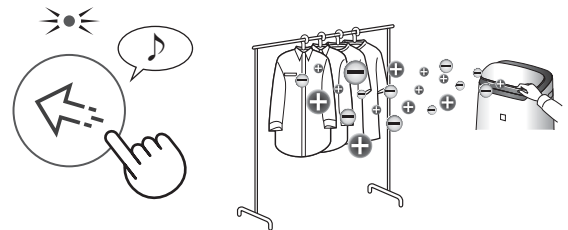

Adjust Front Louver manually.

### NOTE

- Emits highdensity Plasmacluster Ions only in the forward direction.
- Discharges stronger air for 8 hours. When the operation finishes, the main unit will return to its prior operation mode.
- The Plasmacluster Ion can not be turned "OFF".

## SELECTING MODE

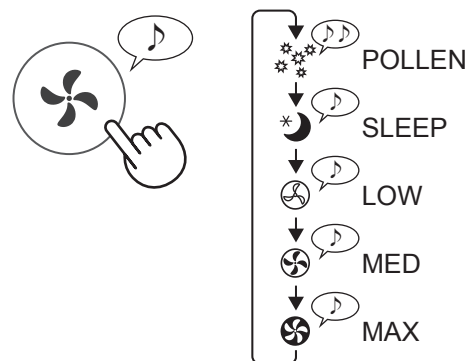

**SLEEP :**

The main unit will operate quietly, and the fan speed is automatically switched depending on the amount of impurities in the air. The Front Display and Cleanliness Monitor go off automatically.

**POLLEN :**

The DUST SENSOR sensitivity is automatically increased and quickly detects impurities such as dust and pollen and clean the air powerfully.

## ON TIMER

Select the length of time you want.  
The Main Unit automatically starts once the selected time is passes.

(with the Main Unit OFF)

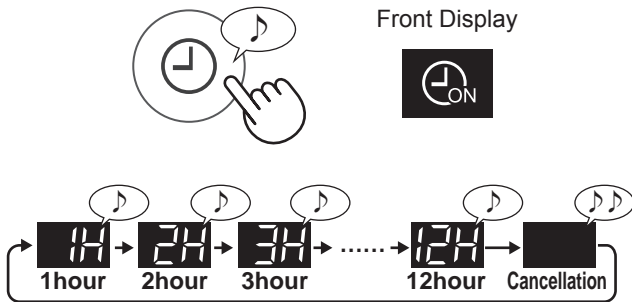

\* Time can be set in from 10 minutes to 24 hours through the designated application.

## OFF TIMER

Select the length of time you want.  
The Main Unit automatically stops once the selected time is reached.

(with the Main Unit ON)

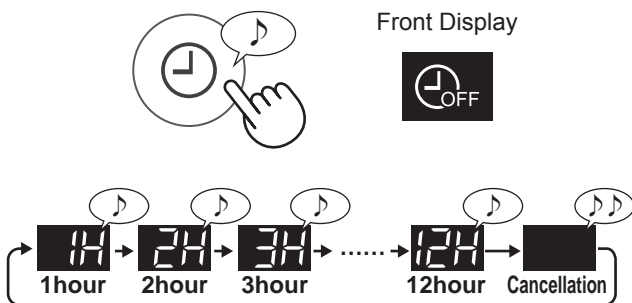

\* Time can be set in from 10 minutes to 24 hours through the designated application.

## CHILD LOCK

The operation of the operation panel will be locked.

### ON

Touch 3 sec.  
FP-J80TA

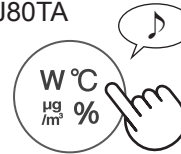

more 3 sec.

### CANCELLATION

Touch 3 sec.



more 3 sec.

FP-J60TA



more 3 sec.



more 3 sec.

## SELECTING DISPLAY

(with the Main Unit ON)

FP-J80TA



FP-J60TA

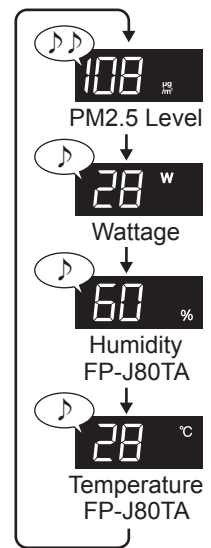

## PLASMACLUSTER ION ON/OFF

When the Plasmacluster function is ON, the Plasmacluster Ion light is on. (page 5)

(with the Main Unit ON)

### ON



more 3 sec.

### OFF



more 3 sec.

# HOW TO CHANGE VARIOUS SETTINGS

You can change the functions in the table "Type of setting" below.

## 1. Turn the Main Unit power OFF.

2.

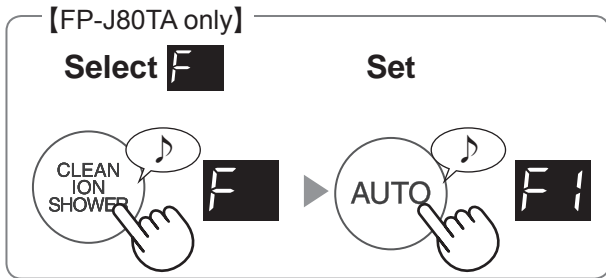

## 3. Select "Function number".

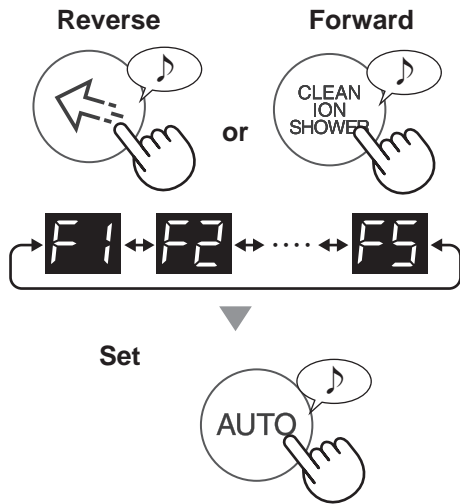



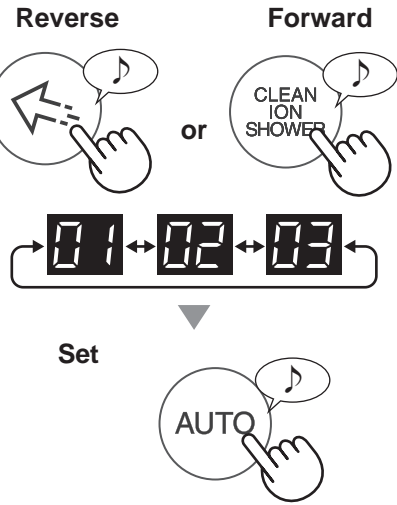



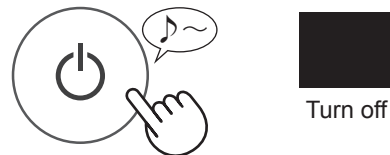





## 4. Select "Setting number".



## 5. Press Power ON/OFF Button to finish the setting.



Function	Setting
<b>Light Control</b> You can select the brightness of the Front Display and Cleanliness Monitor. 	 Turn off *  Darker  Auto (default) Light automatically switches ON or OFF based on room brightness. Room is bright : light is ON Room is dark : light is OFF
<b>Auto Restart</b> If the Main Unit is unplugged or if there is a power failure, the Main Unit will resume operation with the previous settings after power is restored. 	 Cancellation  ON (default)
<b>Adjusting Sensor Sensitivity (F3-F5)</b>	
Light Sensor 	 Low
Dust(sensitive) Sensor 	 Standard (default)
Odor Sensor 	 High

\* When set to "Turn off", the "Darker" light illuminates for 8 seconds after operation starts and then the light turns off.

# CARE AND MAINTENANCE

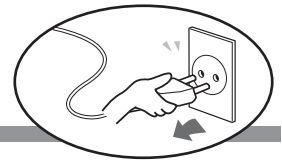

## MAIN UNIT / BACK PANEL

Wipe with a dry, soft cloth

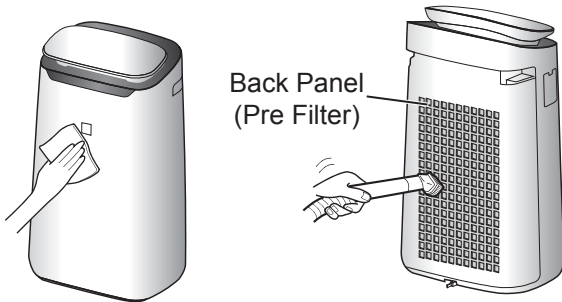

Remove the dust gently with a cleaning tool such as a vacuum cleaner.

**NOTE** How to clean hard to remove dirt.

### Back Panel

1. Add a small amount of neutral detergent to water and soak for about 10 minutes.

### CAUTION

Do not apply excessive pressure when scrubbing the back panel.

2. Rinse off the neutral detergent with clean water.  
3. Completely dry the filter in a wellventilated area.

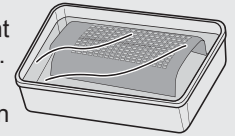

### Sensor Filter

1. Remove the Back Panel.  
2. Remove the sensor filter.  
3. If the sensor filter is very dirty, wash it with water and dry it thoroughly.

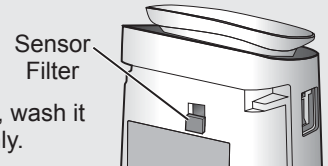

## HEPA FILTER / DEODORIZING FILTER

Remove the dust on the filters.

### CAUTION

Do not wash the filters. Do not expose to sunlight. (Otherwise these filters may lose efficacy.)

### HEPA FILTER

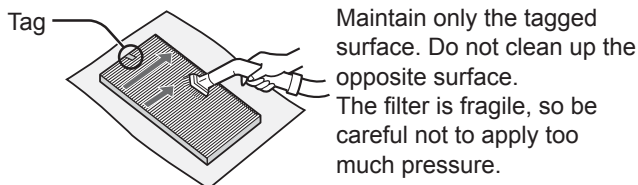

Maintain only the tagged surface. Do not clean up the opposite surface. The filter is fragile, so be careful not to apply too much pressure.

### DEODORIZING FILTER

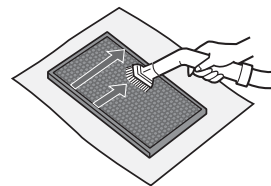

Both surfaces can be maintained. The filter may be broken if being too much power is applied on it, so please handle it with care.

Some odors absorbed by the filters will break down over time, causing additional odors. Depending on usage conditions, and especially if the Main Unit is used in environments significantly more severe than a normal household, these odors may become noticeable sooner than expected.

Replace the filter in those cases or if dust is unable to be removed after maintenance.

## Plasmacluster Ion Generating Unit (electrode section)

**1.** Remove the unit cover, and pull out the unit holder.

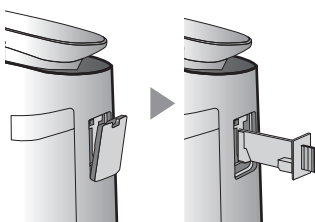

**2.** Remove dusts from the electrode section.

Unit Cleaning Brush

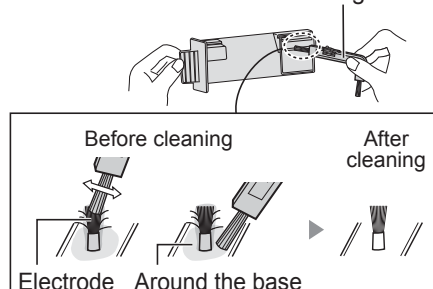

**3.** Insert the unit holder in the Main Unit, and install the unit cover.

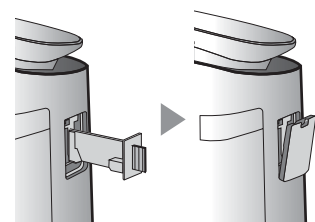

### CAUTION

- Do not clean with anything other than the unit cleaning brush. Doing so could lead to failures in the unit.
- A bent electrode could be cut off and dropped during the cleaning process, but it will not change the performance.
- Do not touch the electrode directly. Doing so could lead to pain/itching.
- Do not transform the electrode section. Doing so can damage it.
- Do not touch the connection terminals. Doing so can damage them.

# REPLACEMENT

## HEPA FILTER / DEODORIZING FILTER

### LIFE OF FILTERS

Filter life varies depending on the room environment, usage conditions, and location of the Main Unit. Lifespan of HEPA filter and Deodorizing filter and replacement suggestions are based on purifying a room in which 5 cigarettes are smoked per day and the Main Unit's dust collection and deodorizing performance has declined to half the level of a new filter. We recommend replacing the filter more frequently if the Main Unit is used in conditions significantly more severe (PM2.5 etc.) than a normal household.

- HEPA Filter About 2 years after opening
- Deodorizing Filter About 2 years after opening

### FILTER REPLACEMENT INDICATOR

When the filter replacement is needed soon, the filter indicator lamp start blinking. the blinking speed becomes faster once the timing comes.

Filter life varies depend on the operation mode.



Replace the Filter according to the instructions provided with the replacement filter. After performing replacement, reset the Filter Replacement Indicator.

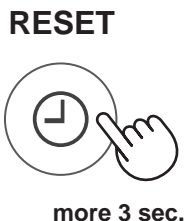

### Replacement Filter Model

Consult your dealer when purchasing a replacement filter.

HEPA Filter(1 unit)  
FZ-J80HFE

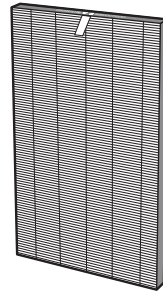

Deodorizing Filter(1 unit)  
FZ-J80DFE

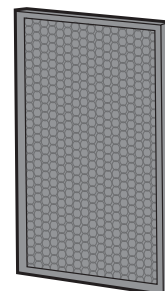

### Disposing of filters

Dispose of used filters according to local laws and regulations.

HEPA Filter material:

- Polypropylene
- Polyethylene

Deodorizing Filter material:



- Polypropylene
- Polyester
- Activated carbon

ENGLISH

## Plasmacluster Ion Generating Unit

### UNIT REPLACEMENT INDICATOR

When the total operation time exceeds 17,500 hours, the Unit Replacement indicator will flash to indicate that the Plasmacluster Ion Generating Unit needs replacement.

Operating time 17,500 hours	Replace the Plasmacluster Ion Generating Unit
 Flash slowly	
19,000 hours	Stop the emission of the Plasmacluster ions.
 Flash quickly	

\* The replacement time is not related to the selected operation mode.

### Replacement Plasmacluster Ion Generating Unit Model

Consult your dealer when purchasing a replacement Plasmacluster Ion Generating Unit.

IZ-C90ME

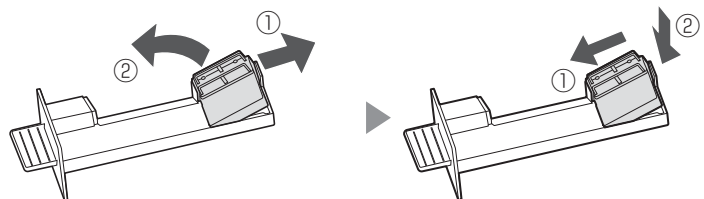

Remove the claw of unit holder(①), and remove the Plasmacluster Ion Generating Unit(②).

### Disposing of Plasmacluster Ion Generating Unit

Dispose of used Plasmacluster Ion Generating Unit according to local laws and regulations.

material:

- Polystyrene terephthalate
- electronic parts

# TROUBLESHOOTING

Odor and smoke persists.

- Check the filters. If they appear to be extremely dirty, clean or replace them.

The Cleanliness Monitor is blue even when the air is not clean.

- The air may have been dirty when the main unit was plugged in. Unplug the main unit, wait one minute, and then plug the main unit in again.

The Cleanliness Monitor light is red even when the air is clean.

- Dirty or clogged dust(sensitive) sensor openings interfere with sensor operation. Gently clean the sensor filter or the back panel.

The Main Unit makes a clicking or ticking sound.

- The main unit may make clicking or ticking sounds when it is generating ions.

Air discharged from the Main Unit has an odor.

- Check to see if the filters are extremely dirty.
- Clean or replace the filters.

The Main Unit does not operate when cigarette smoke is in the air.

- Make sure the Main Unit is installed in a location in which the sensors can detect cigarette smoke.
- Check to see if the dust(sensitive) sensor openings are blocked or clogged. If they are blocked or clogged, clean the sensor filter or the back panel.

The FILTER Replacement Indicator Light is flashing.

- Whenever after performing replacing the filters, connect the power cord to an outlet and then press the Filter Reset Button. (page 11)

The Front Display is turned off.

- When Light control is set to "Auto", the light automatically turns off when the room is dark. Moreover, when Light control is set to "Turn off", the light is always off. If you do not want the light to be off, set Light control to the "Darker" setting. (page 9)

The Cleanliness Monitor changes color frequently.



- The Cleanliness Monitor automatically changes color when the dust(sensitive) sensor and odor sensor\* detect impurities. If you are concerned about the change, you can change sensor sensitivity. (page 9)

The Main Unit's Display does not match weather report or another hygrometer or thermometer in the room.

- Outdoor and indoor as well as the home environment (the volume of traffic nearby, number of stories in home, etc.) may cause a reading different than those data.
- There is a difference in the level within the same room.





The Display indicates  etc.

- Time can be set in from 10 minutes to 24 hours through the designated application.

In that case, the Timer Monitor displays  to .

## ERROR DISPLAY

If error occurs repeatedly, contact the Sharp Service Center.

 Flash quickly	<ul style="list-style-type: none"> <li>• The communication between SHARP server and the air purifier is not available. Please check Wireless Lan Guide Book for details.</li> </ul>
	<ul style="list-style-type: none"> <li>• The concentration of Plasmacluster ion is descending. ⇒ Maintain the Plasmacluster Ion Generating Unit (electrode section).</li> </ul>
	<ul style="list-style-type: none"> <li>• Is the the Plasmacluster Ion Generating Unit inserted properly? ⇒ Pull out the the Plasmacluster Ion Generating Unit and insert it to the end again, and then carry out the operation again.</li> </ul>
	<ul style="list-style-type: none"> <li>• Unplug the Main Unit, wait one minute, and then plug the Main Unit in again.</li> </ul>

# SPECIFICATIONS

Model	FP-J80TA			FP-J60TA		
Power supply	220 V 50 Hz					
Fan Speed Adjustment	MAX	MED	LOW	MAX	MED	LOW
Fan Speed (m <sup>3</sup> /hour)	480	288	60	396	222	60
Noise Level (dBA)	47	45	15	43	40	15
Rated Power (W)	48	28	4.0	38	20	4.0
Standby Power(W)	1.3			1.2		
Recommended Room Size (m <sup>2</sup> ) *1	~ 62			~ 48		
High density Plasmacluster ion recommended room size (m <sup>2</sup> ) *2	~ 35			~ 26		
Cord Length (m)	2.0					
Dimensions (mm)	416 (W) × 291 (D) × 728 (H)					
Weight (kg)	10.6			10.0		

\*1 • The recommended room size is appropriate for operating the main unit of maximum fan speed.

• The recommended room size is an area in which a given amount of dust particles can be removed in 30 minutes.

\*2 • Room size in which approximately 25000 ions per cubic centimeter can be measured in the center of the room when the main unit is placed next to a wall, is running at MED mode settings, and is at a height of approximately 1.2 meters from the floor.

## Standby Power

When the main unit's power plug is inserted in a wall outlet it consumes standby power in order to operate electrical circuits. To conserve energy, unplug the power cord when the main unit is not in use.

# ภาษาไทย

ประธานเทคโนโลยีของการฟอกอากาศประสิทธิภาพสูง  
ระบบ 3 แผ่นกรอง + พลาสมาคลัสเตอร์

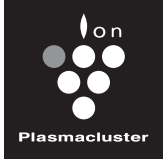

พลาสมาคลัสเตอร์ความเข้มข้นสูง 25000  
หากความเข้มข้นของไอออนพลาสมาคลัสเตอร์เพิ่มสูงขึ้น  
ประสิทธิภาพการทำงานก็เพิ่มสูงขึ้นด้วยเช่นกัน

HIGH-DENSITY 25000\*

## ระบบ 3 แผ่นกรอง

### ดักจับฝุ่นละออง

แผ่นกรองชั้นแรกสามารถกำจัดฝุ่นละอองขนาดใหญ่กว่า 240 ไมครอน

### กำจัดกลิ่น

แผ่นกรองกลิ่น สามารถดูดซับกลิ่นต่าง ๆ ที่มาจากภายในครัวเรือน

### กำจัดฝุ่นละอองขนาดเล็ก ละอองเกสรดอกไม้ และเชื้อรา

แผ่นกรอง HEPA สามารถกำจัดฝุ่นละอองที่มีขนาดเล็กที่สุด 0.3 ไมครอนได้ถึง 99.97%

## กำจัดฝุ่นละอองด้วยกระแสลมอันเป็นลักษณะเฉพาะ

ด้วยแรงดูดทรงอากาศและกระแสลมอันเป็นลักษณะเฉพาะ จึงกำจัดฝุ่นละอองและอนุสิ่งสกปรกได้รวดเร็วและทรงประสิทธิภาพ

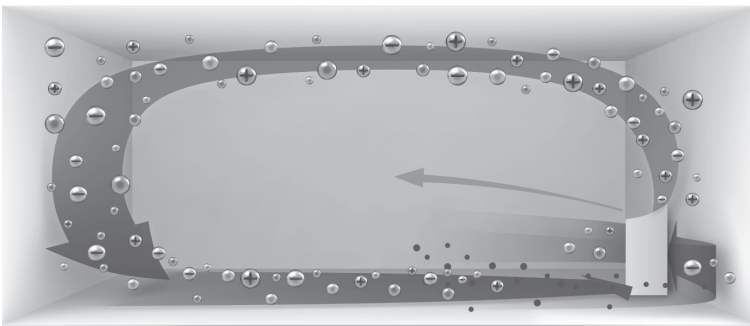

กระแสลมจะเคลื่อนที่เร็วขึ้นเมื่อทำมุม 20 องศา  
จึงกำจัดฝุ่นละอองที่กระจายอยู่พื้นด้านล่างของห้อง  
ได้สะอาดหมดจดยิ่งขึ้น  
พลาสมาคลัสเตอร์สามารถกำจัดไฟฟ้าสถิตได้อย่าง  
มีประสิทธิภาพ จึงป้องกันไม่ให้ฝุ่นละอองกระจายไป  
เกาะผนังหรือพื้นที่ไม่ควร

## พลาสมาคลัสเตอร์

ด้วยการปล่อยอนุภาคไฟฟ้าบวกและลบออกมาในระดับที่สมดุลกัน ระบบพลาสมาคลัสเตอร์จึงฟอกอากาศในลักษณะเดียวกับการ  
ฟอกอากาศโดยธรรมชาติ

## ฟังก์ชัน LAN ไร้สาย (เฉพาะรุ่น FP-J80TA เท่านั้น)

- แสดงโหมดการทำงานที่มีประสิทธิภาพสูงสุดตามข้อมูลสภาพอากาศและสภาพแวดล้อมปัจจุบันที่เกิดขึ้นภายในห้อง
- ตรวจสอบยืนยันคุณภาพของอากาศภายในห้องและยืนยันว่าอากาศสะอาดขึ้นอย่างเห็นได้ชัด
- ใช้สมาร์ตโฟนเป็นรีโมทคอนโทรลควบคุมเครื่องฟอกอากาศ
- แสดงอายุการใช้งานสูงสุดของแผ่นกรอง

โปรดศึกษารายละเอียดจากคู่มือ LAN ไร้สายที่ให้มาพร้อมกับอุปกรณ์

## เครื่องวัดฝุ่นละออง PM 2.5 (ฝุ่นขนาดเล็กไม่เกิน 2.5 ไมครอน)

- เครื่องวัดฝุ่นละออง PM 2.5 จะสว่างขึ้นเพื่อแจ้งเตือนเมื่อเซ็นเซอร์ตรวจจับฝุ่นที่ไวต่อการตอบสนองตรวจพบฝุ่นขนาดจุลภาค
- แสดงผลค่าของฝุ่นขนาดเล็กไม่เกิน 2.5 ไมครอน ด้วยตัวเลข 3 หลัก

## โหมดฟอกอากาศเฉพาะจุดด้วยไอออนพลาสมาคลัสเตอร์

- ควรใช้โหมดการทำงานนี้หากโซฟาหรือม่านมีกลิ่นหรือไม่สะอาด
- ปล่อยไอออนพลาสมาคลัสเตอร์ที่มีความเข้มข้นสูงโดยให้พุ่งไปด้านหน้าเท่านั้น

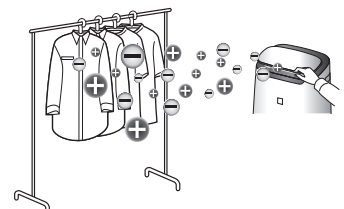

บริษัทฯ ขอขอบคุณท่านผู้มีอุปการคุณ ที่เลือกใช้ผลิตภัณฑ์เครื่องฟอกอากาศชาร์ป  
โปรดอ่านคู่มือการใช้งานอย่างละเอียดก่อนเริ่มการใช้งานเครื่องฟอกอากาศ  
ควรเก็บคู่มือการใช้งานนี้ไว้ในบริเวณที่เหมาะสมเพื่อนำมาอ้างอิงได้โดยสะดวก

## สารบัญ

ข้อแนะนำในการใช้เครื่องฟอกอากาศอย่างปลอดภัย .....	2
ส่วนประกอบของเครื่อง .....	4
การเตรียมพร้อมก่อนใช้งาน .....	6
ระบบการทำงาน	
เปิดการทำงาน/ปิดการทำงาน .....	7
โหมดอัตโนมัติ .....	7
โหมด CLEAN ION SHOWER .....	7
โหมดฟอกอากาศเฉพาะจุดด้วยไอออนพลาสมาคลัสเตอร์ .....	7
การเลือกโหมด .....	7
การตั้งเวลาเปิด .....	8
การตั้งเวลาปิด .....	8
การแสดงผลการเลือก .....	8
เปิด/ปิดไอออนพลาสมาคลัสเตอร์ .....	8
ล๊อคป้องกันเด็ก .....	8
วิธีการเปลี่ยนการตั้งค่าต่างๆ .....	9
ควบคุมความสว่าง / การเริ่มทำงานโดยอัตโนมัติ /	
การปรับค่าตอบสนองของเซ็นเซอร์ (ความสว่าง /	
ฝุ่น (ไวต่อการตอบสนอง) / กลิ่น)	

### การดูแลและบำรุงรักษา

ตัวเครื่อง / ตะแกรงดูดอากาศ .....	10
แผ่นกรอง HEPA / แผ่นกรองกลิ่น .....	10
เครื่องกำเนิดไอออนพลาสมาคลัสเตอร์ .....	10
การเปลี่ยน	
แผ่นกรอง HEPA / แผ่นกรองกลิ่น .....	11
เครื่องกำเนิดไอออนพลาสมาคลัสเตอร์ .....	11
การแก้ไขปัญหา .....	12
ข้อมูลทางเทคนิค .....	13

### โปรดอ่านข้อมูลส่วนนี้ก่อนเริ่มต้นใช้งานเครื่องฟอกอากาศของท่าน

เครื่องฟอกอากาศจะดูดอากาศภายในห้องเข้าไปใน  
เครื่องฟอกโดยอากาศจะไหลผ่านแผ่นกรองชั้นแรกแล้ว  
ผ่านแผ่นกรองกลิ่น จากนั้นจะผ่านเข้าไปที่แผ่นกรอง  
HEPA ภายในตัวเครื่อง และสุดท้ายจะปล่อยอากาศออก  
ทางช่องลมออก แผ่นกรอง HEPA สามารถกำจัดฝุ่น  
ละอองที่มีขนาดเล็กสุด 0.3 ไมครอน ได้ถึง 99.97% และ  
ยังสามารถดูดซับกลิ่นได้ โดยมีแผ่นกรองกลิ่น ทำหน้าที่  
ดูดซับกลิ่นที่เข้ามาผ่านแผ่นกรองอีกชั้นหนึ่ง

กลิ่นที่ถูกดูดซับไว้บนแผ่นกรองเป็นเวลานาน จะปะปนมา  
กับอากาศที่ออกมาจากเครื่อง ขึ้นอยู่กับสภาพการใช้งาน  
โดยเฉพาะอย่างยิ่งหากนำไปใช้ในสถานที่อื่น ๆ ที่มีสภาพการใช้งานที่หนักกว่าการใช้ภายในครัวเรือน แผ่นกรองจะมึกลิ่นเร็วขึ้น  
กว่าปกติ หากปัญหาในเรื่องของกลิ่นเหล่านี้ยังคงปรากฏ ควรเปลี่ยนแผ่นกรองชุดใหม่ (หน้า 11)

#### หมายเหตุ

- เครื่องฟอกอากาศนี้ได้รับการออกแบบมาเพื่อให้สามารถกรองฝุ่นและกลิ่นเท่านั้น  
เครื่องฟอกอากาศนี้ไม่ได้รับการออกแบบเพื่อกำจัดก๊าซอันตราย เช่น คาร์บอนมอนอกไซด์ที่มีอยู่ในควันบุหรี่  
เครื่องฟอกอากาศจะไม่สามารถกำจัดกลิ่นออกไปจนหมดได้ หากยังคงมีแหล่งของกลิ่นเหล่านี้ยังอยู่ภายในห้อง

# ข้อแนะนำในการใช้เครื่องฟอกอากาศอย่างปลอดภัย

ปฏิบัติตามคำแนะนำด้านความปลอดภัยพื้นฐานต่างๆ รวมถึงคำเตือนต่อไปนี้:

**คำเตือน** – ปฏิบัติตามคำแนะนำต่อไปนี้ เพื่อป้องกันไม่ให้เกิดไฟฟ้าลัดวงจร ไฟไหม้ หรือการบาดเจ็บที่อาจเกิดขึ้นกับตัวท่านเอง:

- โปรดอ่านคำแนะนำทั้งหมดอย่างละเอียดก่อนเริ่มการใช้งานตัวเครื่องฟอกอากาศ
- เครื่องฟอกอากาศนี้ใช้กับแรงดันไฟฟ้า 220 โวลต์เท่านั้น
- **ไม่ควรให้บุคคลที่มีลักษณะทุพพลภาพ มีปัญหาสุขภาพจิต หรือประสาทสัมผัส ขาดประสบการณ์และความรู้เกี่ยวกับการใช้งาน (รวมถึงเด็ก) เว้นเสียแต่ว่าจะอยู่ภายใต้การควบคุมของผู้ปกครองที่คอยดูแลอย่างใกล้ชิด** โดยเฉพาะอย่างยิ่งสำหรับเด็ก ๆ ควรมีผู้คอยดูแล เพื่อให้มั่นใจว่าเด็กจะไม่เล่นเครื่องฟอกอากาศนี้
- หากสายไฟชำรุดเสียหาย ควรได้รับการตรวจเช็คจากศูนย์บริการซาร์ป โดยเจ้าหน้าที่ที่มีความชำนาญการ เพื่อป้องกันความเสี่ยงจากอันตรายที่อาจเกิดขึ้น หากมีปัญหาหรือต้องการการปรับแก้หรือซ่อมแซมใดๆ โปรดติดต่อศูนย์บริการที่ใกล้ที่สุด
- ต้องแน่ใจว่าถอดปลั๊กไฟออก ก่อนทำการบำรุงรักษา หรือเมื่อถอดแผ่นกรอง ใสแผ่นกรอง หรือเปลี่ยนแผ่นกรอง และเมื่อจะไม่ได้ใช้เครื่องฟอกอากาศเป็นเวลานาน มิฉะนั้นอาจทำให้ไฟฟ้าลัดวงจรซึ่งอาจทำให้ไฟไหม้หรือไฟช็อตได้
- ห้ามเปิดใช้เครื่องฟอกอากาศ หากพบว่าสายไฟหรือปลั๊กเสียบชำรุด รวมถึงการเสียบปลั๊กไฟไม่แน่น
- ควรทำความสะอาดปลั๊กไฟอย่างสม่ำเสมอ เพื่อป้องกันฝุ่นเกาะ
- ห้ามสอดนิ้วหรือวัตถุใด ๆ เข้าไปภายในช่องลมเข้า และช่องลมออก
- ไม่ควรถอดปลั๊กไฟโดยการดึงสายไฟ แต่ควรจับที่ตัวปลั๊กเสียบโดยตรง มิฉะนั้นอาจทำให้ไฟฟ้าลัดวงจรซึ่งอาจทำให้ไฟไหม้หรือไฟช็อตได้
- ระวังอย่าทำให้สายไฟชำรุด เพราะอาจเป็นเหตุให้ไฟฟ้าลัดวงจร เกิดความร้อนสูงเกินขีดปกติ หรือไฟไหม้

- ห้ามถอดหรือเสียบปลั๊กขณะที่มือเปียก
- ไม่ควรวางเครื่องใกล้กับอุปกรณ์ที่ให้ความร้อน เช่น เตาไฟ หรือเครื่องทำความร้อน รวมถึงสถานที่ที่มีไอน้ำร้อน
- ห้ามใช้งานเครื่องระหว่างที่ใช้ผลิตภัณฑ์กำจัดแมลงชนิดฉีดพ่นอัดแก๊ส ห้ามใช้งานเครื่องในห้องที่มีสารตกค้างที่เป็นน้ำมัน ครันรูป ประกายไฟจากการจุดบุหรี่ หรือมีไอสารเคมีในอากาศ ห้ามใช้งานเครื่องในห้องในสภาพแวดล้อมที่มีความชื้นสูงมาก เช่น ในห้องน้ำ
- โปรดระมัดระวังในการทำความสะอาดตัวเครื่อง เพราะน้ำยาทำความสะอาดที่มีฤทธิ์กัดกร่อนรุนแรงอาจทำให้ผิวหนังด้านนอกเสียหาย
- ห้ามติดตั้งในบริเวณที่เสี่ยงต่อการเปียกน้ำ มิฉะนั้นอาจทำให้ไฟฟ้าลัดวงจรหรือไฟฟ้ายึด

**ข้อแนะนำ** – สิ่งที่คุณควรปฏิบัติเมื่อเครื่องฟอกอากาศก่อให้เกิดคลื่นรบกวนต่อการรับสัญญาณของวิทยุหรือโทรทัศน์

หากเครื่องฟอกอากาศก่อให้เกิดคลื่นรบกวนต่อการรับสัญญาณของวิทยุหรือโทรทัศน์ ท่านสามารถแก้ปัญหาได้โดยปฏิบัติตามคำแนะนำต่อไปนี้:

- หันเสาอากาศไปในทิศทางอื่น
- เพิ่มระยะห่างระหว่างเครื่องฟอกอากาศกับเครื่องรับวิทยุหรือโทรทัศน์
- เสียบปลั๊กของเครื่องฟอกอากาศเข้ากับเต้ารับที่ใช้สายไฟคนละเส้นกับที่เครื่องรับวิทยุหรือโทรทัศน์ใช้อยู่
- ขอคำแนะนำจากตัวแทนจำหน่ายหรือช่างเทคนิคที่มีความชำนาญด้านวิทยุหรือโทรทัศน์

## ข้อควรระวังเกี่ยวกับการใช้งานเครื่อง

- ไม่ควรมีสิ่งปิดกั้นช่องลมเข้าและช่องลมออก
- ใช้งานเครื่องฟอกอากาศโดยวางตั้งตรงเสมอ
- ห้ามเคลื่อนย้ายตัวเครื่องขณะที่เครื่องกำลังทำงานอยู่
- เมื่อเคลื่อนย้ายเครื่อง ให้จับที่มือจับทั้งสองด้าน
- หากวางตัวเครื่องไว้บนพื้นที่ยื่นหรือพื้นผิวที่ไม่เรียบหรือพรมหนา ให้ยกตัวเครื่องขึ้นเพื่อย้ายตำแหน่ง
- ห้ามใช้งานเครื่องหากไม่ได้ติดตั้งแผ่นกรองให้ถูกต้อง
- ห้ามนำแผ่นกรอง HEPA และแผ่นกรองกลับไปทำการล้างด้วยน้ำและนำกลับมาใช้ใหม่ การล้างแผ่นกรองไม่ได้ทำให้ประสิทธิภาพการทำงานของแผ่นกรองดีขึ้น แต่อาจทำให้ไฟฟ้าช็อตหรือเครื่องทำงานผิดปกติได้
- ทำความสะอาดตัวเครื่องโดยใช้ผ้านุ่มเช็ดเท่านั้น ห้ามใช้น้ำยาที่มีส่วนผสมของสารระเหยหรือน้ำยาทำความสะอาด ตัวเครื่องอาจชำรุดหรือแตกหักได้ หากทำความสะอาดด้วยเบนซิน ทินเนอร์ ผงขัดเงา เป็นต้น นอกจากนี้ เซ็นเซอร์อาจทำงานผิดปกติได้
- ระวังไม่ให้ตัวเครื่องโดนน้ำหรือความชื้น
- ห้ามขัดตะแกรงดูดอากาศด้านหลังระหว่างทำการบำรุงรักษา

## ข้อแนะนำเกี่ยวกับการติดตั้งเครื่อง

- หลีกเลี่ยงการใช้งานเครื่องในบริเวณที่เซ็นเซอร์โดนลมโดยตรง การใช้งานในบริเวณดังกล่าวอาจทำให้ตัวเครื่องทำงานผิดปกติได้
- หลีกเลี่ยงการใช้งานเครื่องในบริเวณที่เฟอร์นิเจอร์ เสื้อผ้า หรือวัตถุอื่น ๆ สามารถสัมผัสกับตัวเครื่องและปิดกั้นช่องลมเข้าและช่องลมออก
- หลีกเลี่ยงการใช้งานเครื่องในบริเวณที่เสี่ยงต่อการเกิดหยดน้ำหรือมีการเปลี่ยนแปลงของอุณหภูมิที่สูงมาก อุณหภูมิห้องที่เหมาะสมควรอยู่ระหว่าง 0-35 องศาเซลเซียส
- ควรวางตัวเครื่องไว้บนพื้นที่เรียบเสมอกันและมีความแข็งแรง และมีอากาศถ่ายเทได้ดี หากวางไว้บนพื้นที่ปูพรมหนา ตัวเครื่องอาจมีการลั่นเล็กน้อย
- หลีกเลี่ยงการใช้งานในบริเวณที่มีเขม่าควันหรือคราบมันเกาะ การใช้งานในบริเวณดังกล่าวอาจทำให้ผิวของตัวเครื่องแตกหัก และเซ็นเซอร์อาจทำงานผิดปกติได้
- เนื่องจากเครื่องฟอกอากาศมีความสามารถในการกรองฝุ่น แม้ว่าเครื่องฟอกอากาศจะอยู่ใกล้กับผนังเพียง 3 ซม. ก็ตาม ผนังและพื้นโดยรอบจึงอาจเกิดความสกปรกได้ ควรวางตัวเครื่องฟอกอากาศให้ห่างจากผนัง ผนังที่อยู่ติดกับช่องลมออกด้านหลังของตัว เครื่องอาจสกปรกได้เมื่อใช้งานเป็นเวลานาน เมื่อใช้งานตัวเครื่องฟอกอากาศโดยวางไว้ที่ใดที่หนึ่งเป็นระยะเวลานาน ควรหมั่นทำความสะอาดผนังข้างเคียงเป็นประจำ

## ข้อแนะนำเกี่ยวกับการใช้งานแผ่นกรอง

- โปรดปฏิบัติตามข้อแนะนำต่าง ๆ ภายในคู่มือเล่มนี้เพื่อการใช้งานและการดูแลรักษาแผ่นกรองอย่างถูกต้อง (หน้า 10)

# ส่วนประกอบของเครื่อง

## ตัวเครื่อง

(ด้านหน้า)

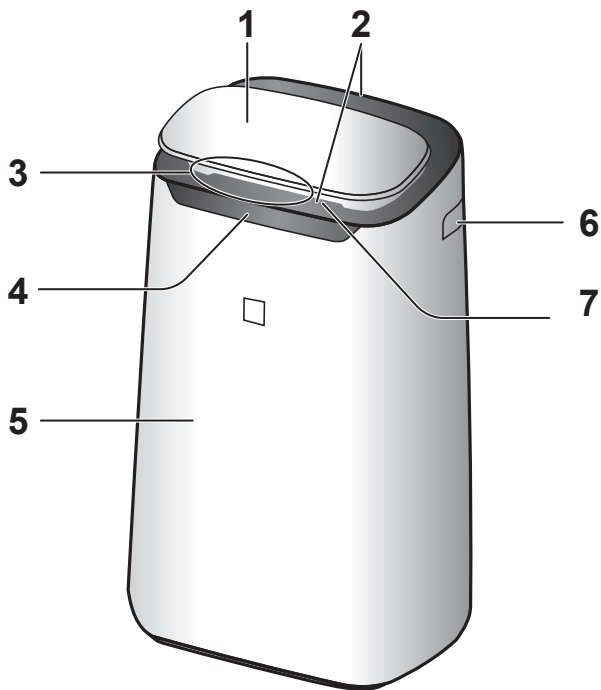

1. หน้าจอแสดงการทำงาน
2. ช่องลมออก (ด้านหน้า/ด้านหลัง)
3. การตรวจจับสนามความบริสุทธิ์ของอากาศภายในห้อง
4. จอแสดงผลด้านหน้า
5. ตัวเครื่อง
6. ที่จับ (2 ด้าน)
7. ช่องระบายอากาศด้านหน้า
8. ตะแกรงดูดอากาศ (แผ่นกรองชั้นแรก)
9. ช่องลมเข้า
10. แผ่นกรองกลิ่น
11. แผ่นกรอง HEPA
12. เซ็นเซอร์ (ภายในตัวเครื่อง) / เซ็นเซอร์แผ่นกรองกลิ่น / ฝุ่นละออง (ไวต่อการตอบสนอง) / อุณหภูมิ / ความชื้น\* (\* FP-J80TA)
13. เครื่องกำเนิดไอออนพลาสมาอัลตราไวโอเล็ต
14. ตัวยึดเครื่อง
15. ฝาปิดตัวเครื่อง
16. แปรงทำความสะอาดเครื่อง
17. สายไฟ, ปลั๊ก

(ด้านหลัง)

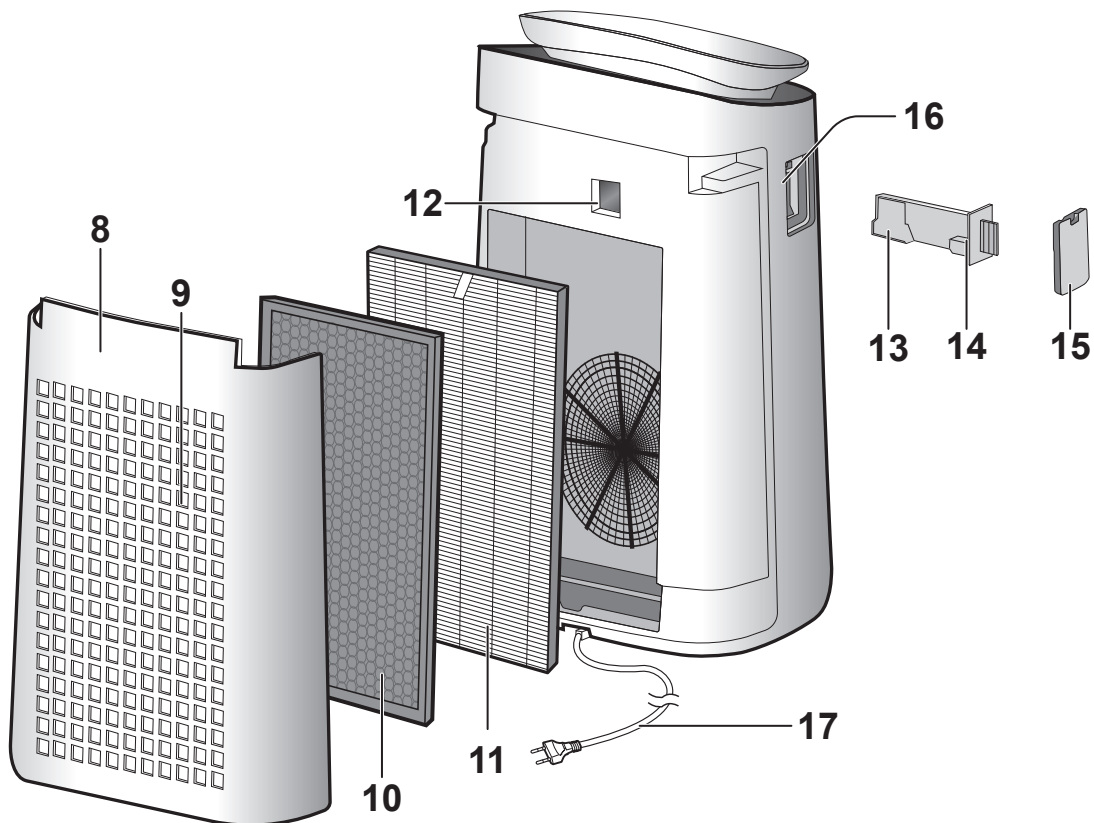

# หน้าจอแสดงการทำงาน

กดปุ่มที่มี " ★ " เพื่อเริ่มการทำงาน

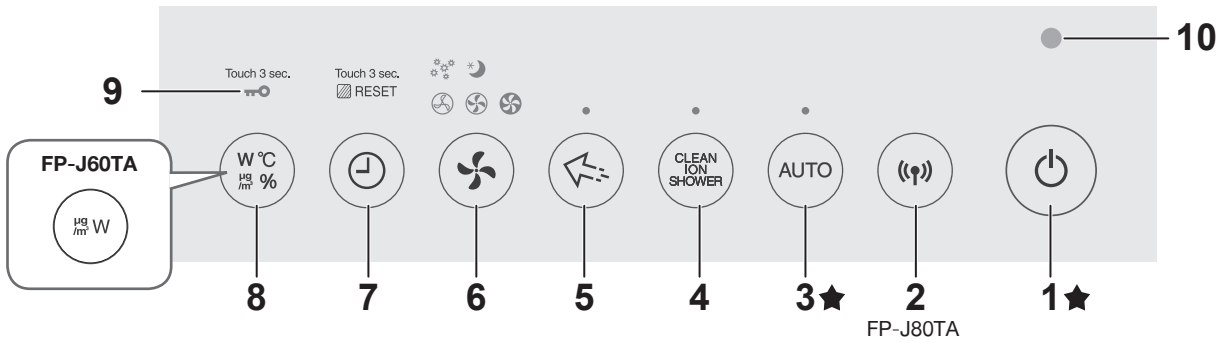

## จอแสดงผลด้านหน้า

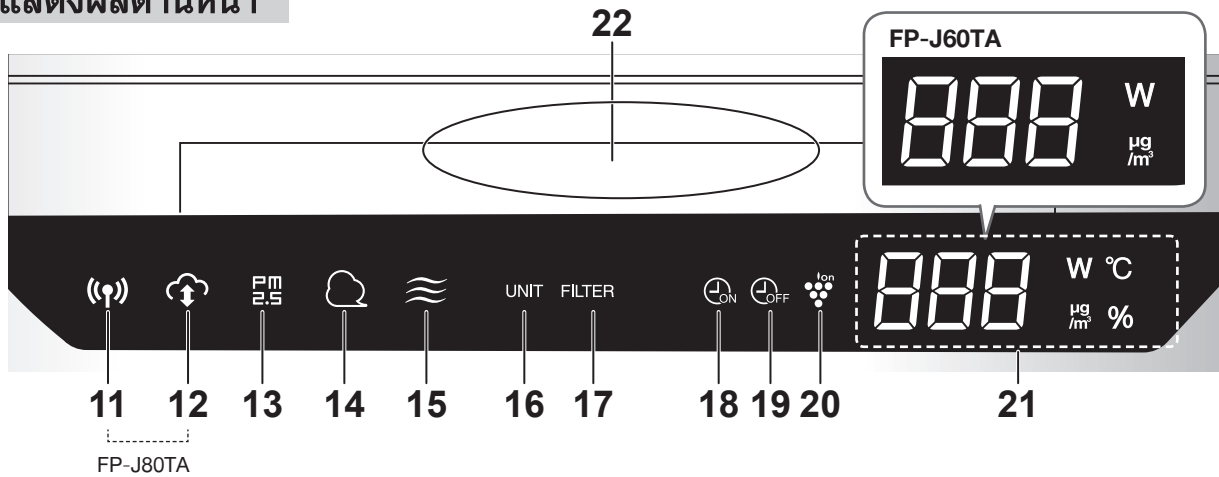

1. ปุ่มเปิด/ปิดเครื่อง
2. ปุ่ม WLAN (FP-J80TA)
3. ปุ่ม AUTO / ไฟสัญญาณ AUTO
4. ปุ่มโหมด CLEAN ION SHOWER / ไฟสัญญาณ CLEAN ION SHOWER
5. ปุ่มฟอกอากาศเฉพาะจุดด้วยไอออนพลาสมาแคตลิสเตอร์ / ไฟสัญญาณฟอกอากาศเฉพาะจุด
6. ปุ่มโหมด / ไฟสัญญาณโหมด
7. ปุ่มตั้งเวลา  
(กดปุ่มค้างไว้ 3 วินาที) / ปุ่ม FILTER RESET
8. ปุ่มหน้าจอแสดงผล  
(กดปุ่มค้างไว้ 3 วินาที) ปุ่มล็อคป้องกันเด็ก
9. ไฟสัญญาณล็อคป้องกันเด็ก
10. เซ็นเซอร์ความสว่าง
11. ไฟ WLAN (FP-J80TA)
12. ไฟสัญญาณ CLOUD SERVICE (FP-J80TA)
13. เครื่องวัดฝุ่นละออง PM 2.5 (ฝุ่นขนาดเล็กไม่เกิน 2.5 ไมครอน)  
แสดงการตรวจจับฝุ่นขนาดจุลภาคของเซ็นเซอร์ตรวจจับฝุ่น  
(ไวต่อการตอบสนอง)  

ดับ	ส้ม	แดง	
สะอาด	←	→	สกปรก
14. การตรวจจับฝุ่นละออง  
แสดงการตรวจจับฝุ่นละอองทั่วไปของเซ็นเซอร์ตรวจจับฝุ่น  
(ไวต่อการตอบสนอง)  

ดับ	ส้ม	แดง	
สะอาด	←	→	สกปรก
15. เครื่องวัดกลิ่น  
แสดงการตรวจจับกลิ่นไม่พึงประสงค์ของเซ็นเซอร์ตรวจจับกลิ่น  

ดับ	ส้ม	แดง	
สะอาด	←	→	สกปรก

16. ไฟสัญญาณเปลี่ยนตัวเครื่อง
17. ไฟสัญญาณเปลี่ยนแผ่นกรอง
18. ไฟสัญญาณตั้งเวลาเปิด
19. ไฟสัญญาณตั้งเวลาปิด
20. ไฟไอออนพลาสมาแคตลิสเตอร์
21. จอแสดงผล
  - การตรวจจับอนุภาคขนาดเล็กไม่เกิน 2.5 ไมครอน (PM2.5)  
แสดงฝุ่นขนาดเล็กไม่เกิน 2.5 ไมครอน (PM2.5) ระหว่าง 10 ไมโครกรัม ต่อลูกบาศก์เมตร จนถึง 499 ไมโครกรัมต่อลูกบาศก์เมตร  
ไม่เกิน 9 ไมโครกรัม ต่อลูกบาศก์เมตร **Lo** ↔ **34** ↔ **Hi** 50 ไมโครกรัมต่อลูกบาศก์เมตร ขึ้นไป
  - การตรวจจับกำลังไฟฟ้า  
แสดงกำลังไฟฟ้าที่เครื่องฟอกอากาศใช้
  - การตรวจจับระดับความชื้น (FP-J80TA)  
แสดงความชื้นระหว่าง 20% ถึง 90%  
ไม่เกิน 20% **20** % ↔ **55** % ↔ **90** % 90% ขึ้นไป
  - การตรวจจับอุณหภูมิภายในห้อง (FP-J80TA)  
แสดงอุณหภูมิระหว่าง 0°C ถึง 50°C  
ไม่เกิน -1°C **Lo** °C ↔ **25** °C ↔ **Hi** °C 51°C ขึ้นไป
  - การตรวจจับเวลาในการทำงาน  
แสดงเวลาที่ตั้งค่าไว้หรือเวลาที่เหลืออยู่ของการตั้งเวลาเปิด/ปิด
22. การตรวจจับระดับความบริสุทธิ์ของอากาศภายในห้อง  
แสดงอากาศบริสุทธิ์ในห้องด้วยสี 3 ระดับ  
สีน้ำเงิน · สีเหลือง · แดง  
สะอาด ↔ สกปรก

ภาษาไทย

# การเตรียมพร้อมก่อนใช้งาน

แน่ใจว่าได้ถอดปลั๊กไฟออกจาก  
เต้าเสียบเรียบร้อยแล้วทุกครั้ง

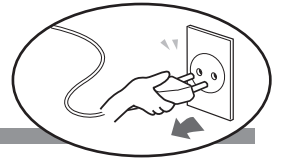

## การใส่แผ่นกรอง

### 1. ถอดตะแกรงดูดอากาศ

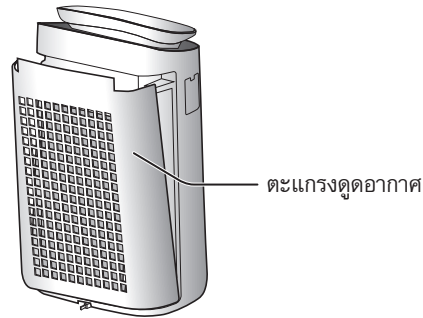

### 2. นำแผ่นกรองออกจากถุงพลาสติก

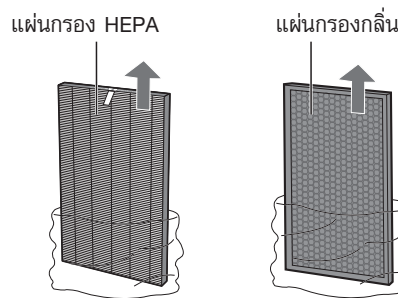

### 3. ติดตั้งแผ่นกรองให้ถูกต้องตามลำดับที่แสดงไว้

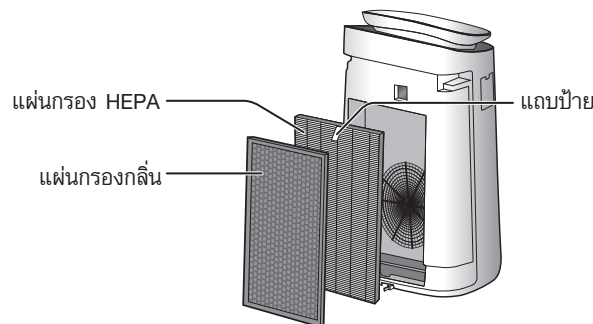

### 4. ติดตั้งตะแกรงดูดอากาศ

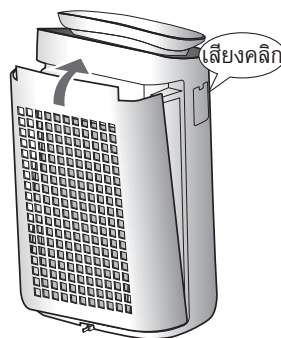

#### หมายเหตุ

- เมื่อเปลี่ยนแผ่นกรอง ควรจดบันทึกวันที่เริ่มใช้แผ่นกรองไว้

# ระบบการทำงาน

## เปิดการทำงาน/ปิดการทำงาน

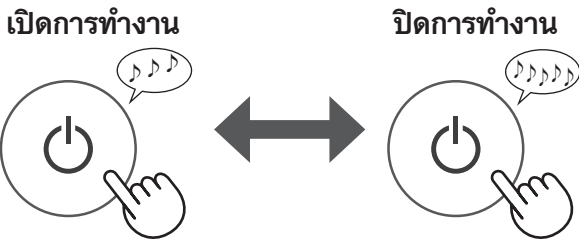

## โหมดอัตโนมัติ

ความเร็วพัดลมจะควบคุมโดยอัตโนมัติโดยขึ้นอยู่กับการตรวจจับ 3 ประเภท (ฝุ่น (ที่ไวต่อการตอบสนอง) / กลิ่น / แสงสว่าง)



### หมายเหตุ

- จากจอแสดงผลด้านหน้า การตรวจระดับความบริสุทธิ์ของอากาศภายในห้องจะเปิดและปิดโดยอัตโนมัติ ขึ้นอยู่กับแสงสว่างภายในห้อง (เมื่อการควบคุมความสว่างตั้งค่าเป็น "อัตโนมัติ" (หน้า 9))

## โหมด CLEAN ION SHOWER

เครื่องฟอกอากาศจะปล่อยไอออนพลาสมาคลัสเตอร์และลมแรงออกมาประมาณ 10 นาที หลังจากนั้น ความไวของเซ็นเซอร์ตรวจจับฝุ่นจะเพิ่มขึ้นโดยอัตโนมัติเพื่อตรวจจับสิ่งสกปรกอย่างรวดเร็ว และจะทำการฟอกอากาศด้วยประสิทธิภาพสูงสุดเป็นเวลานานถึง 50 นาที



### หมายเหตุ

- เมื่อสิ้นสุดการทำงานหลังจากผ่านไป 60 นาที เครื่องจะกลับไปยังโหมดการทำงานก่อนหน้าระหว่างการทำงานในโหมดนี้ ระหว่างการทำงานในโหมดนี้ ท่านสามารถเปลี่ยนเป็นโหมดอื่นได้
- "การปิด" การทำงานของไอออนพลาสมาคลัสเตอร์ไม่สามารถทำได้

## โหมดฟอกอากาศเฉพาะจุดด้วยไอออนพลาสมาคลัสเตอร์

ใช้โหมดนี้เมื่อต้องการกำจัดกลิ่น เชื้อโรค และสิ่งสกปรกออกจากเสื้อผ้า โซฟา หรือม่าน

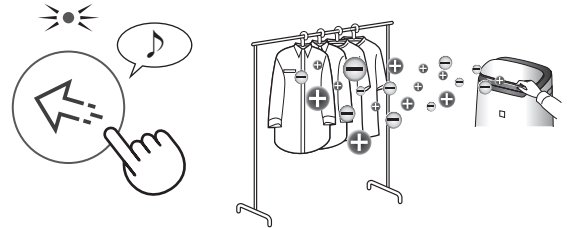

ปรับช่องระบายอากาศด้านหน้าด้วยตนเอง

### หมายเหตุ

- ปล่อยไอออนพลาสมาคลัสเตอร์ที่มีความเข้มข้นสูงโดยให้พุ่งไปด้านหน้าเท่านั้น
- สร้างอากาศบริสุทธิ์มากกว่าปกติจนถึง 8 ชั่วโมง เมื่อสิ้นสุดการทำงาน ตัวเครื่องจะกลับไปยังโหมดการทำงานก่อนหน้าระหว่างการทำงานในโหมดนี้
- "การปิด" การทำงานของไอออนพลาสมาคลัสเตอร์ไม่สามารถทำได้

## การเลือกโหมด

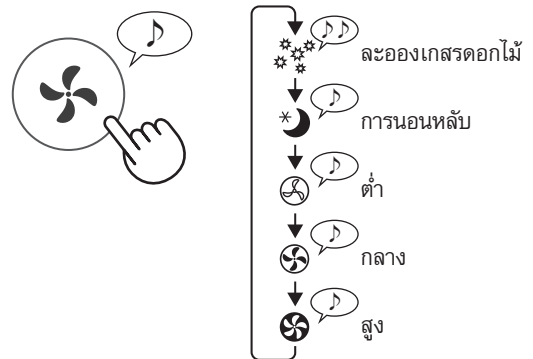

### การนอนหลับ :

ตัวเครื่องจะทำงานเสียงเบา และความเร็วพัดลมจะถูกปรับระดับอัตโนมัติขึ้นอยู่กับความบริสุทธิ์ของอากาศ จอแสดงผลด้านหน้าและการตรวจจับระดับความบริสุทธิ์ของอากาศภายในห้องจะปิดการทำงานโดยอัตโนมัติ

### ละอองเกสรดอกไม้ :

ความไวของเซ็นเซอร์ตรวจจับฝุ่นจะเพิ่มขึ้นโดยอัตโนมัติเพื่อตรวจจับสิ่งสกปรกอย่างรวดเร็ว เช่น ฝุ่นละอองและละอองเกสรดอกไม้ จากนั้นจะทำการฟอกอากาศด้วยประสิทธิภาพสูงสุด

## การตั้งเวลาเปิด

เลือกระยะเวลาการทำงานที่ต้องการ  
เครื่องจะเริ่มทำงานทันทีเมื่อถึงเวลาที่เลือกไว้

(เมื่อตัวเครื่องปิด)

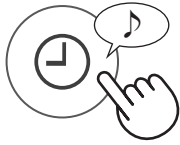

จอแสดงผลด้านหน้า



\* ตั้งเวลาได้ตั้งแต่ 10 นาที จนถึง 24 ชั่วโมง โดยใช้แอปพลิเคชันที่กำหนด

## การตั้งเวลาปิด

เลือกระยะเวลาการทำงานที่ต้องการ  
ตัวเครื่องจะหยุดทำงานทันทีเมื่อถึงเวลาที่เลือกไว้

(เมื่อเครื่องฟอกอากาศเปิดอยู่)

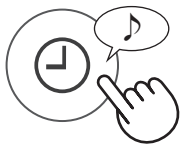

จอแสดงผลด้านหน้า



\* ตั้งเวลาได้ตั้งแต่ 10 นาที จนถึง 24 ชั่วโมง โดยใช้แอปพลิเคชันที่กำหนด

## ล็อคป้องกันเด็ก

แผงควบคุมการทำงานจะถูกล็อคไว้ จึงใช้งานไม่ได้

เปิดการทำงาน

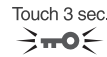

FP-J80TA

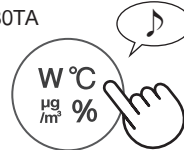

มากกว่า 3 วินาที

ยกเลิก

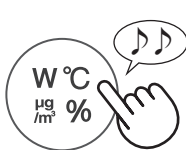

มากกว่า 3 วินาที

FP-J60TA

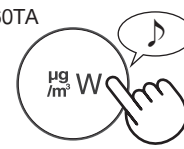

มากกว่า 3 วินาที



มากกว่า 3 วินาที

## การแสดงผลการเลือก

(เมื่อเครื่องฟอกอากาศเปิดอยู่)

FP-J80TA

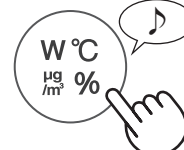

FP-J60TA

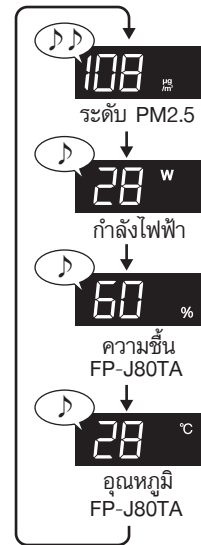

## เปิด/ปิดไอออนพลาสมาคลัสเตอร์

เมื่อฟังก์ชันพลาสมาคลัสเตอร์อยู่ในสถานะเปิด ไฟไอออนพลาสมาคลัสเตอร์จะสว่าง (หน้า 5)

(เมื่อเครื่องฟอกอากาศเปิดอยู่)

เปิดการทำงาน



มากกว่า 3 วินาที

ปิดการทำงาน



มากกว่า 3 วินาที

# วิธีการเปลี่ยนการตั้งค่าต่างๆ



ฟังก์ชันที่แสดงในตาราง "ประเภทของการตั้งค่า" ตามด้านล่าง สามารถเปลี่ยนแปลงได้

## 1. ปิดเครื่อง

2.  มากกว่า 3 วินาที



【เฉพาะรุ่น FP-J80TA เท่านั้น】

เลือก **F**      ตั้งค่า

 **F**       **F1**

## 3. เลือก "หมายเลขฟังก์ชัน"

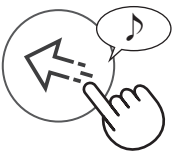
ย้อนกลับ      ไปข้างหน้า

 หรือ 

**F1** ↔ **F2** ↔ ... ↔ **F5**

ตั้งค่า 

## 4. เลือก "การตั้งค่าหมายเลข"

ย้อนกลับ      ไปข้างหน้า

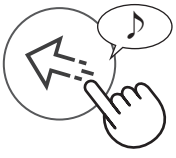
 หรือ 

**01** ↔ **02** ↔ **03**

ตั้งค่า 

## 5. กดปุ่ม เปิด/ปิด เครื่องเพื่อจบการตั้งค่า

      

ปิด

ฟังก์ชัน	การตั้งค่า
<b>ควบคุมความสว่าง</b> เลือกระดับความสว่างของจอแสดงผลด้านหน้าและ การตรวจจับระดับความบริสุทธิ์ของอากาศภายในห้อง <b>F1</b>	<b>01</b> ปิด * <b>02</b> สลัวยิ่งขึ้น <b>03</b> อัตโนมัติ (ค่าอัตโนมัติ) ไฟจะเปิดหรือปิดโดยอัตโนมัติตามแสงสว่างภายในห้อง ห้องสว่าง : ไฟเปิด ห้องมืด : ไฟปิด
<b>การเริ่มทำงานโดยอัตโนมัติ</b> หากถอดปลั๊กออกจากเครื่อง หรือหากไฟดับ เครื่องฟอกอากาศจะกลับมาทำงานใหม่ตามการตั้งค่า ก่อนหน้า หลังจากไฟฟ้ากลับคืนสู่สภาวะปกติ <b>F2</b>	<b>01</b> ยกเลิก <b>02</b> เปิด (ค่าอัตโนมัติ)
<b>การปรับค่าความไวของเซ็นเซอร์ (F3-F5)</b>	
เซ็นเซอร์ความสว่าง <b>F3</b>	<b>01</b> ต่ำ
เซ็นเซอร์ตรวจจับฝุ่น (ไวต่อการตอบสนอง) <b>F4</b>	<b>02</b> ปานกลาง (ค่าอัตโนมัติ)
เซ็นเซอร์ตรวจจับกลิ่น <b>F5</b>	<b>03</b> สูง

\* เมื่อตั้งค่าเป็น "ปิด" ไฟจะ "สลัวยิ่งขึ้น" จะสว่างประมาณ 8 วินาที หลังจากเครื่องฟอกอากาศเริ่มทำงาน จากนั้นไฟดังกล่าวจะดับลง

# การดูแลและบำรุงรักษา

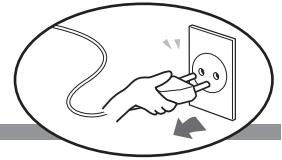

## ตัวเครื่อง / ตะแกรงดูดอากาศ

เช็ดด้วยผ้าที่มีความนุ่มและแห้ง



ตะแกรงดูดอากาศ (แผ่นกรองชั้นแรก)

กำจัดฝุ่นออกโดยใช้อุปกรณ์ทำความสะอาด เช่น เครื่องดูดฝุ่น

### หมายเหตุ วิธีการทำความสะอาดสิ่งสกปรกที่ขจัดยาก

#### ตะแกรงดูดอากาศ

1. ผสมน้ำยาทำความสะอาดที่เป็นกลางเล็กน้อยกับน้ำและแช่ทิ้งไว้ประมาณ 10 นาที

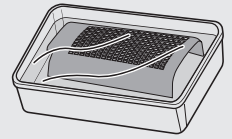

#### ข้อควรระวัง

- ระวังอย่าสัมผัสแรงมากเกินไปเมื่อขัดแผงด้านหลัง
- 2. ล้างน้ำยาทำความสะอาดที่เป็นกลางออกด้วยน้ำสะอาด
- 3. ฟling ตะแกรงดูดอากาศในบริเวณที่อากาศถ่ายเทได้ดี

#### แผ่นกรองเซ็นเซอร์

1. ถอดตะแกรงดูดอากาศ
2. ถอดแผ่นกรองเซ็นเซอร์
3. หากแผ่นกรองเซ็นเซอร์สกปรกมาก ให้ล้างด้วยน้ำแล้วเช็ดให้แห้งสนิท

แผ่นกรองเซ็นเซอร์

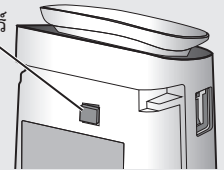

## แผ่นกรอง HEPA / แผ่นกรองกลิ่น

กำจัดฝุ่นที่เกาะอยู่บนแผ่นกรอง

### ข้อควรระวัง

ห้ามนำแผ่นกรองไปล้างน้ำ ห้ามให้ถูกแสงแดด (มีฉะนั้นประสิทธิภาพในการทำงานของแผ่นกรองอาจลดหายไป)

#### แผ่นกรอง HEPA

แถบป้าย

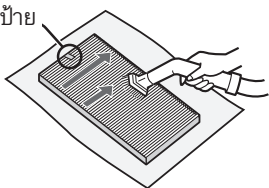

ทำความสะอาดเฉพาะบริเวณที่ติดป้ายระบุไว้เท่านั้น ห้ามพลิกแผ่นกรองเพื่อทำความสะอาด ระวังอย่าสัมผัสแรงเกินไป เพราะแผ่นกรองจะแตกหักง่าย

#### แผ่นกรองกลิ่น

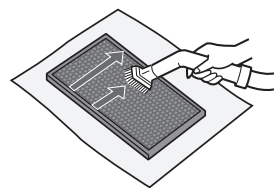

ทำความสะอาดแผ่นกรองได้ทั้งสองด้าน ควรทำความสะอาดด้วยความระมัดระวัง เนื่องจากแผ่นกรองอาจแตกหักได้หากสัมผัสแรงเกินไป

กลิ่นที่ถูกดูดซับไว้บนแผ่นกรองเป็นเวลานาน จะปะปนมากับอากาศที่ออกมาจากเครื่อง ขึ้นอยู่กับสภาพการใช้งาน โดยเฉพาะอย่างยิ่ง หากนำไปใช้ในสถานที่อื่น ๆ ที่มีสภาพการใช้งานที่หนักกว่าการใช้ภายในครัวเรือน แผ่นกรองจะมีกลิ่นเร็วขึ้นกว่าปกติ เปลี่ยนแผ่นกรองตามข้อกำหนดดังกล่าว หรือฝุ่นละอองยังคงติดอยู่กับแผ่นกรองแม้จะทำความสะอาดแล้วก็ตาม

## เครื่องกำเนิดไอออนพลาสมาคลัสเตอร์ (ส่วนที่เป็นขั้วไฟฟ้า)

1. ถอดฝาครอบเครื่อง แล้วดึงตัวยึดออก
2. กำจัดฝุ่นออกจากส่วนที่เป็นขั้วไฟฟ้า แปรงทำความสะอาดเครื่อง
3. ใส่ตัวยึดเข้าไปในเครื่องฟอกอากาศ แล้วปิดฝาครอบเครื่อง

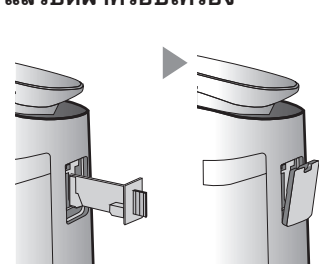
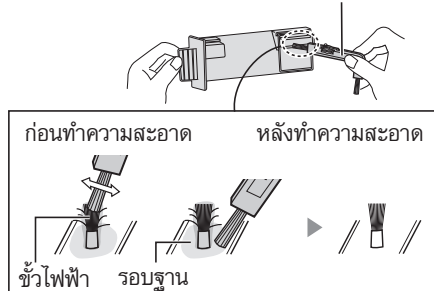
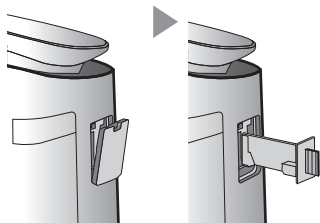

### ข้อควรระวัง

- ห้ามใช้อุปกรณ์อื่นทำความสะอาด นอกจากใช้แปรงทำความสะอาดเครื่องเท่านั้น มิฉะนั้นอาจทำให้เครื่องกำเนิดไอออนพลาสมาคลัสเตอร์ไม่ทำงานได้
- ขั้วไฟฟ้าที่อยู่อย่างหักหรือหลุดระหว่างทำความสะอาดได้ ซึ่งไม่มีผลต่อประสิทธิภาพการทำงานแต่โดยนึ่งใด
- ห้ามสัมผัสขั้วไฟฟ้าโดยตรง มิฉะนั้นอาจทำให้บาดเจ็บต่อตัวท่านเองหรือเกิดอาการคันได้
- ห้ามดัดแปลงส่วนที่เป็นขั้วไฟฟ้า มิฉะนั้นอาจทำให้ส่วนดังกล่าวชำรุดได้
- ห้ามสัมผัสบริเวณที่ขั้วต่อ มิฉะนั้นอาจทำให้ขั้วต่อชำรุดได้

# การเปลี่ยน

## แผ่นกรอง HEPA / แผ่นกรองกลิ่น

### อายุการใช้งานของแผ่นกรอง

อายุการใช้งานแผ่นกรองจะขึ้นอยู่กับสภาพแวดล้อมภายในห้อง ลักษณะการใช้งาน และสถานที่ติดตั้งเครื่อง อายุการใช้งานของแผ่นกรอง HEPA กับแผ่นกรองกลิ่น และคำแนะนำในการเปลี่ยนแผ่นกรองอ้างอิงจากการฟอกอากาศของเครื่องในในห้องที่มีการสูบบุหรี่ 5 มวนต่อวัน ประสิทธิภาพในการดักเก็บฝุ่นของเครื่องฟอกอากาศจะลดลงครึ่งหนึ่งเมื่อเทียบกับแผ่นกรองใหม่ ควรเปลี่ยนแผ่นกรองบ่อยครั้งขึ้น หากใช้เครื่องฟอกอากาศในสภาพแวดล้อมที่เครื่องต้องทำงานหนักกว่าการฟอกอากาศภายในบ้านตามปกติ (เช่น ฝุ่นละอองขนาด PM2.5)

- แผ่นกรอง HEPA อายุการใช้งานสูงสุด 2 ปี หลังจากนำออกมาจากรรจกัณฑ์
- แผ่นกรองกลิ่น อายุการใช้งานสูงสุด 2 ปี หลังจากนำออกมาจากรรจกัณฑ์

### การแจ้งเตือนให้เปลี่ยนแผ่นกรอง

เมื่อใกล้ถึงกำหนดที่ต้องเปลี่ยนแผ่นกรอง ไฟสัญญาณของแผ่นกรองจะเริ่มกะพริบ หากถึงกำหนดเวลาที่ต้องเปลี่ยน ไฟสัญญาณของแผ่นกรองจะกะพริบถี่ยิ่งขึ้น

อายุการใช้งานแผ่นกรองจะขึ้นอยู่กับขึ้นอยู่กับโหมดการทำงาน



เปลี่ยนแผ่นกรอง HEPA ตามวิธีที่แสดงไว้  
กับแผ่นกรองชุดใหม่  
หลังจากเปลี่ยนแล้ว ให้รีเซ็ตไฟสัญญาณ  
แจ้งเตือนให้เปลี่ยนแผ่นกรอง



### รุ่นของแผ่นกรองสำหรับเปลี่ยนทดแทน

โปรดปรึกษากับตัวแทนจำหน่ายในการซื้อแผ่นกรองมาเปลี่ยน

แผ่นกรอง HEPA (1 ชุด)

FZ-J80HFE

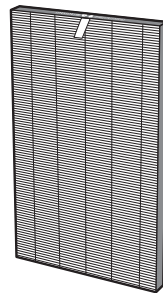

แผ่นกรองกลิ่น (1 ชุด)

FZ-J80DFE



### การทิ้งแผ่นกรองที่ใช้แล้ว

ทิ้งแผ่นกรองที่ใช้แล้วตามระเบียบข้อบังคับส่วนท้องถิ่น

วัสดุที่ใช้ผลิตแผ่นกรอง HEPA :

- Polypropylene
- Polyethylene



วัสดุที่ใช้ผลิตแผ่นกรองกลิ่น :

- Polypropylene
- Polyester
- Activated carbon

## เครื่องกำเนิดไอออนพลาสมาคลัสเตอร์

### สัญญาณเตือนให้เปลี่ยนเครื่องกำเนิดไอออนพลาสมาคลัสเตอร์

หากใช้เครื่องกำเนิดไอออนพลาสมาคลัสเตอร์มานานกว่า 17,500 ชั่วโมง สัญญาณเตือนจะกะพริบเพื่อเตือนให้ทำการเปลี่ยนเครื่องกำเนิดไอออนพลาสมาคลัสเตอร์ชุดใหม่

อายุการใช้งาน	
17,500 ชั่วโมง	เปลี่ยนเครื่องกำเนิดไอออนพลาสมาคลัสเตอร์ชุดใหม่
	กะพริบเป็นจังหวะช้าๆ
19,000 ชั่วโมง	หยุดการปล่อยไอออนพลาสมาคลัสเตอร์
	กะพริบเป็นจังหวะถี่ๆ

\* กำหนดเวลาในการเปลี่ยนจะไม่สัมพันธ์กับโหมดการทำงานที่เลือก

### การเปลี่ยนเครื่องกำเนิดไอออนพลาสมาคลัสเตอร์

โปรดปรึกษากับตัวแทนจำหน่ายในการซื้อเครื่องกำเนิดไอออนพลาสมาคลัสเตอร์มาเปลี่ยน

IZ-C90ME

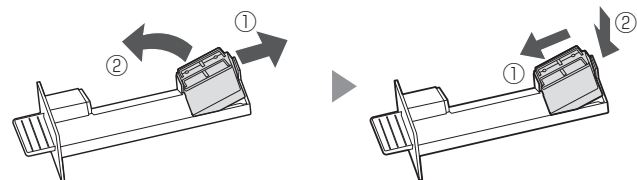

ถอดตะขอยึดออก (1) แล้วจึงถอดเครื่องกำเนิดไอออนพลาสมาคลัสเตอร์ (2)

### การทิ้งเครื่องกำเนิดไอออนพลาสมาคลัสเตอร์ที่ใช้แล้ว

ทิ้งเครื่องกำเนิดไอออนพลาสมาคลัสเตอร์ที่ใช้แล้วตามระเบียบข้อบังคับส่วนท้องถิ่น

วัสดุที่ใช้ผลิต:

- Polystyrene terephthalate
- ชิ้นส่วนอิเล็กทรอนิกส์

# การแก้ไขปัญหา

## กลิ่นและควันไม่หายไป

- ตรวจสอบแผ่นกรอง หากสกปรกมาก ให้ทำความสะอาดหรือเปลี่ยนแผ่นกรองชุดใหม่

## การตรวจจกระดับความบริสุทธิ์ของอากาศภายในห้องเป็นสีน้ำเงิน ใดๆ ที่อากาศไม่สะอาด

- อากาศอาจไม่สะอาดได้แม้ว่าเครื่องจะทำงานอยู่ก็ตาม ดังนั้นให้ถอดปลั๊กออก รอสักครู่แล้วเสียบปลั๊กเครื่องฟอกอากาศอีกครั้ง

## ไฟการตรวจจกระดับความบริสุทธิ์ของอากาศภายในห้องเป็นสีแดง ใดๆ ที่อากาศสะอาดแล้ว

- สิ่งสกปรกหรือฝุ่นละอองที่เกาะอยู่บนช่องของเซ็นเซอร์ตรวจจับฝุ่น (ไวต่อการตอบสนอง) อาจรบกวนการทำงานของเซ็นเซอร์ ทำสะอาดแผ่นกรองเซ็นเซอร์หรือตะแกรงดูดอากาศด้วยความระมัดระวัง

## อาจได้ยินเสียงคลิกหรือตึกตักออกมาจากเครื่องฟอกอากาศ

- อาจได้ยินเสียงคลิกหรือตึกตักออกมาจากเครื่องฟอกอากาศ หากเครื่องกำลังสร้างโอโซนพลาสมาคลัสเตอร์

## อากาศที่ปล่อยออกมามีกลิ่นปะปน

- โปรดตรวจสอบว่าแผ่นกรองสกปรกหรือไม่
- ทำความสะอาดหรือเปลี่ยนแผ่นกรอง

## เครื่องไม่ทำงานเมื่อมีควันบุหรี่ในอากาศ

- ตรวจสอบตำแหน่งในการวางเครื่องฟอกอากาศ โดยให้เซ็นเซอร์สามารถตรวจจับควันบุหรี่ได้
- ตรวจสอบการอุดตันช่องของเซ็นเซอร์ตรวจจับฝุ่น (ไวต่อการตอบสนอง) หากอุดตัน ให้ทำความสะอาดแผ่นกรองเซ็นเซอร์ หรือตะแกรงดูดอากาศ

## ไฟสัญญาณให้เปลี่ยนแผ่นกรองกะพริบ

- หลังจากเปลี่ยนแผ่นกรองแล้ว ให้เสียบปลั๊กเข้ากับเต้ารับ แล้วจึงกดปุ่มรีเซ็ตแผ่นกรอง (หน้า 11)

## จอแสดงผลด้านหน้าไม่ทำงาน

- เมื่อตั้งค่าการควบคุมความสว่างเป็น "อัตโนมัติ" ไฟจะปิดอัตโนมัติหากห้องมืด นอกจากนี้ เมื่อตั้งค่าการควบคุมความสว่างเป็น "ปิด" ไฟก็จะปิดตลอดเวลา หากไม่ต้องการให้ไฟปิด ให้ตั้งค่าการควบคุมความสว่างเป็น "สลัวยิ่งขึ้น" (หน้า 9)

## การตรวจจกระดับความบริสุทธิ์ของอากาศภายในห้องเปลี่ยนสีบ่อยครั้ง

- การตรวจจกระดับความบริสุทธิ์ของอากาศภายในห้องจะเปลี่ยนสีอัตโนมัติ หากเซ็นเซอร์ตรวจจับฝุ่น (ไวต่อการตอบสนอง) และเซ็นเซอร์ตรวจจับกลิ่น\* ตรวจพบสิ่งสกปรก สามารถเปลี่ยนค่าความไวของเซ็นเซอร์ได้ หากไม่ต้องการให้เกิดการเปลี่ยนสีบ่อยครั้ง (หน้า 9)

## การแสดงผลของเครื่องฟอกอากาศไม่สัมพันธ์กับข้อมูลจากรายงานสภาพอากาศ หรือจากเครื่องวัดความชื้นของอากาศ หรือจากเทอร์โมมิเตอร์ที่อยู่ในห้อง

- สภาพแวดล้อมภายในที่ปกออาศัยหรือนอกอาคาร (เช่น ปริมาณการจราจรโดยรอบ จำนวนชั้นของที่พักอาศัย) อาจมีผลให้เกิดความแตกต่างของข้อมูลดังกล่าว
- ภายในห้องเดียวกันข้อมูลดังกล่าวก็แตกต่างกันได้

## หน้าจอแสดง **20H** เป็นต้น

- ตั้งเวลาได้ตั้งแต่ 10 นาที จนถึง 24 ชั่วโมง โดยใช้แอปพลิเคชันที่กำหนด
- ในกรณีดังกล่าว การตรวจจับเวลาในการทำงานจะแสดงเวลาตั้งแต่ **24H** จนถึง **1H**

## การแสดงผลผิดพลาด

หากข้อผิดพลาดปรากฏขึ้นซ้ำๆ ให้ติดต่อศูนย์บริการของชาร์ป

 กะพริบเป็นจังหวะถี่ๆ	<ul style="list-style-type: none"><li>• เซิร์ฟเวอร์ของชาร์ปกับเครื่องฟอกอากาศสื่อสารกันไม่ได้</li><li>• โปรดตรวจสอบรายละเอียดจากคู่มือ LAN ไร้สาย</li></ul>
	<ul style="list-style-type: none"><li>• ความเข้มข้นของโอโซนพลาสมาคลัสเตอร์ลดลง</li><li>⇒ ตรวจสอบและบำรุงรักษาเครื่องกำเนิดโอโซนพลาสมาคลัสเตอร์ (ส่วนที่เป็นขั้วไฟฟ้า)</li></ul>
	<ul style="list-style-type: none"><li>• ความถูกต้องในการติดตั้งเครื่องกำเนิดโอโซนพลาสมาคลัสเตอร์</li><li>⇒ ดึงเครื่องกำเนิดโอโซนพลาสมาคลัสเตอร์ออกมาแล้วติดตั้งเข้าไปอีกครั้ง จากนั้นให้ทดลองเปิดเครื่องฟอกอากาศให้ทำงาน</li></ul>
	<ul style="list-style-type: none"><li>• ถอดปลั๊กตัวเครื่องออก รอประมาณ 1 นาที แล้วจึงเสียบปลั๊กอีกครั้ง</li></ul>

# ข้อมูลทางเทคนิค

รุ่น	FP-J80TA			FP-J60TA		
แรงดันไฟฟ้า	220 V 50 Hz					
การปรับความเร็วพัดลม	สูง	กลาง	ต่ำ	สูง	กลาง	ต่ำ
ความแรงลม (ลบ. ม./ชม.)	480	288	60	396	222	60
ระดับเสียงรบกวน (เดซิเบลเอ)	47	45	15	43	40	15
กำลังไฟ (วัตต์)	48	28	4.0	38	20	4.0
กำลังไฟฟ้าโหมดสแตนด์บาย (วัตต์)	1.3			1.2		
ขนาดห้องที่แนะนำ (ตร.ม.)* <sup>1</sup>	~ 62			~ 48		
ขนาดห้องที่แนะนำสำหรับไอออนพลาสมา คลัสเตอร์ความเข้มข้นสูง (ตร.ม.)* <sup>2</sup>	~ 35			~ 26		
ความยาวสายไฟ 2.0 (ม.)	2.0					
ขนาดตัวเครื่อง (มม.)	416 (ก) × 291 (ล) × 728 (ส)					
น้ำหนักเครื่อง (กิโลกรัม)	10.6			10.0		

- \*1 ● ขนาดของห้องที่เหมาะสมกับการใช้งานเครื่องที่กำหนดความเร็วพัดลมไว้สูงสุด  
 ● ขนาดของห้องที่เหมาะสม หมายถึง พื้นที่ที่มีการจำกัดฝุ่นละอองออกไปตามที่กำหนดภายในเวลา 30 นาที
- \*2 ● ขนาดห้องที่วัดจำนวนไอออนได้ประมาณ 25000 ไอออนต่อหนึ่งลูกบาศก์เซนติเมตร ณ บริเวณกึ่งกลางห้อง เมื่อวางเครื่องไว้ติดกับผนังโดยอยู่สูงจากพื้นห้องประมาณ 1.2 เมตร และให้ทำงานด้วยกำลังปานกลาง

## กำลังไฟฟ้าโหมดสแตนด์บาย

เมื่อเสียบปลั๊กเข้ากับเต้ารับผิผนังแล้ว เครื่องฟอกอากาศจะใช้กำลังไฟฟ้าในโหมดสแตนด์บายเพื่อให้วงจรไฟฟ้าทำงาน เพื่อเป็นการประหยัดพลังงาน โปรดถอดปลั๊กไฟทุกครั้งเมื่อไม่ใช้งาน

# MEMO

---

# MEMO

---

# SHARP

**บริษัท ชาร์ป ไทย จำกัด**

อาคารพัฒนาสิน ชั้น 19-20  
6/10 ถนนนราธิวาสราชนครินทร์ แขวงทุ่งมหาเมฆ  
เขตสาทร กรุงเทพฯ 10120  
โทรศัพท์ 0 2855 8899 โทรสาร 0 2855 8500  
<https://www.th.sharp>  
ศูนย์ลูกค้าสัมพันธ์ 0 2855 8888